

**HOTĂRÂREA nr.175**  
**din data de 29 iunie 2023**

-privind realizarea unor operațiuni de cadastru și carte funciară privind imobilul teren în suprafață de 317 mp edificat cu construcții - domeniu public, situat în Făgăraș, str. Dr. I. Șenchea, nr. 23, înscrise în CF nr. 107607 Făgăraș

**CONSILIUL LOCAL AL MUNICIPIULUI FĂGĂRAȘ,**  
**întrunit în ședință ordinară,**

Având în vedere Referatul de aprobare al Primarului Municipiului Făgăraș nr. 39816/1/15.06.2023 și Raportul Compartimentului de specialitate nr. 39816/15.06.2023, prin care se propune realizarea unor operațiuni de cadastru și carte funciară privind imobilul teren în suprafață de 317 mp edificat cu construcții - domeniu public, situat în Făgăraș, str. Dr. I. Șenchea, nr. 23, înscrise în CF nr. 107607 Făgăraș, precum și documentația topografică întocmită de către S.C. ARSU CAD S.R.L nr. 64/2023 – "Actualizare date imobil",

Văzând avizul favorabil al Comisiei pentru servicii publice, pentru comerț și agricultură, al Comisiei de studii, prognoze economico-sociale, buget finanțe și administrarea domeniului public și privat al municipiului, al Comisiei pentru administrația publică locală, juridică, apărarea ordinii publice, respectarea drepturilor și libertăților cetățenești, problemele minorităților, al Comisiei de turism, relații externe și integrare europeană, precum și al Comisiei de organizare și dezvoltare urbanistică, realizarea lucrărilor publice, protecția mediului înconjurător, conservarea monumentelor istorice și de arhitectură,

Având în vedere prevederile Legii nr.7/1996 a cadastrului și publicității imobiliare modificată și completată de OUG nr. 31/2018, precum și Ordinul nr. 600/2023 privind aprobarea Regulamentului de avizare, recepție și înscriere în evidențele de cadastru și carte funciară,

Ținând seama de documentația topografică întocmită de către S.C. ARSU CAD S.R.L., respectiv: documentația nr. 64/2023 – "Actualizare date imobil", imobil teren și construcții – domeniu public, în situat în Făgăraș, str. Dr. I. Șenchea, nr. 23, înscrise în CF nr. 107607 Făgăraș,

În temeiul art. 129, alin.2, lit. c, art. 139, alin.3, lit. g, art. 196, alin.1, lit.a, art. 197, art. 198, alin.1 și alin.2, art. 243, alin.1, lit.a și art. 287, alin.b din OUG nr. 57/2019 privind Codul administrativ, cu modificările și completările ulterioare,

**HOTĂRĂȘTE:**

**Art.1:** Se însușește documentația topografică nr. 64/2023 întocmită de către S.C. ARSU CAD S.R.L., având denumirea lucrării "Actualizare date imobil".

**Art.2:** Se aprobă realizarea unor operațiuni de cadastru și carte funciară privind imobilul teren în suprafață de 317 mp edificat cu construcții - domeniu public, situat în Făgăraș, str. Dr. I. Șenchea, nr. 23, înscrise în CF nr. 107607 Făgăraș, astfel:

- notarea adresei în CF
- rectificare suprafață de la 317 mp, cât este înscris în CF, la 147 mp realitatea din teren
- radiere construcție C1 din CF
- înscrierea construcției C2 în CF astfel: C2 – Cladire administrativă P. An....SD=145 mp.

**Art.3:** Cu ducerea la îndeplinire a prevederilor prezentei hotărâri, se încredințează Primarul Municipiului Făgăraș, prin Compartiment Evidență Patrimoniu.

**PREȘEDINTE DE ȘEDINȚĂ,  
KLEIN JOHANNES**



**CONTRASEMNEAZĂ,  
Ptr Secretar general,  
Jr.LAVINIA MARIAN**



Hotărârea s-a adoptat cu **16 voturi pentru.**

Consilieri în funcție- 19

Consilieri prezenți- 16

**Prezenta hotărâre se comunică:**

- 1ex. Dosar ședință
- 1ex. Colecție
- 1ex. Prefectură
- 1ex. Primar
- 1ex. Secretar general
- 1ex. Direcția Buget-Finanțe
- 1ex. Birou Cadastru, Evidență Patrimoniu
- 1ex. Afișare

Cod F- 50



Denumirea	<b>Fișa mijlocului fix</b>	Categoria: <b>Cladiri coemrciale, magazine</b>
Imobil Str. Dr. Ioan Senchea, Nr.23- Politia Locala		Codul de clasificare: <b>1.5.2</b>
Date tehnice de identificare (marca, număr de fabrică, serie etc.)		Durata normala de functionare: <b>48 ani</b>
CF Nr.107607 , corp cladire constructie P cu destinatie birouri, spatii administrative, sobe teracota, acoperis din lemn cu invelitoare din tigla , Suprafata =317 mp, Suprafata construita= 146 mp.		Data dării în folosință: <b>Mai 2023</b>
		Data amortizării complete:
		Amortizare lunară:
		Val amortizată cumulată:
		Val amortizată rămasă:
		Domeniu: <b>PUBLIC</b>

Gestiunea: **PRIMARIE**Magazia: **212.09 - Constructii D.Public 103**

Nr. inventar de la număr la număr	Documentul (data, felul, numărul)	Operațiile care privesc mișcarea, creșterea sau diminuarea valorii mijlocului fix	Număr bucăți	Debit	Credit	Sold	Sold cont 105 "Rezerve din reevaluare"
11910/1	04/05/23, NIR, 17	Nota de receptie	1	203,48	0,00	203,48	0,00
11910/1	12/06/23, R, 1	Reevaluare	1	336.450,52	0,00	336.654,00	0,00

Contabil  
Contabil

.....

Director  
Director

.....



HCL

SC ARSU CAD SRL  
FAGARAS B-DUL UNIRII BL.1B MEZANIN  
TEL. 0722.220179  
CUI- 22301721  
REG. COM. J08/2299/2007

PROIECT NR. 64/2023

DEN. LUCRARI – ACTUALIZARE DATE IMOBIL

BENEFICIAR- MUNICIPIUL FAGARAS



INTOCMIT- ING. ARSU OVIDIU COSTICA

## MEMORIU TEHNIC

1. Adresa imobil: Loc. Făgăraș, str. Dr. I. Șenchea, nr. 23, jud. Brașov.
2. Tipul lucrării: ACTUALIZARE DATE IMOBIL  
- Imobil nr. cad 107607 - CF 107607 – Făgăraș  
- Se realizează următoarele operațiuni:
  1. Notarea adresei în CF.
  2. Rectificare suprafață de la 317 mp, cat este inregistrat în CF, la 147 mp – realitatea din teren.
  3. Radiere construcție C1 din CF.
  4. Înscrisura construcției C2 în CF, astfel:  
- C2 - Clădire Administrativa P. An ....SD=145 mp.

### 3. Scurta prezentare a situației din teren:

Pentru întocmirea prezentei documentații cadastrale am parcurs următoarele etape:

- Identificarea amplasamentului
- Documentare tehnică
- Executia lucrărilor de teren
- Intocmirea documentației

Identificarea imobilului și documentarea s-au realizat faptic pe teren împreună cu beneficiarul lucrării, cât și scriptic, în baza extrasului CF eliberat de BCPI Făgăraș și a schitelor puse la dispoziție de către beneficiar.

Imobilul este delimitat de pereții construcției între punctele 13-10-11-12 și de streșina între punctele 12-15-14-13.

Având în vedere cele prezentate mai sus am întocmit prezenta documentație cadastrală de **Actualizare date imobil** în conformitate cu ordinul 600/2023.

### 4. Situația juridică a imobilului:

- Proprietar –MUNICIPIUL FĂGĂRAȘ.

### 5. Operațiuni topo-cadastrale efectuate:

- Metoda folosită- Radieri de pe borne determinate GNSS mod RTK.

- Aparatura folosită- Stație totală Leica TS 06 și GNSS Leica GS 08

Pentru imobilul în cauză s-a realizat o ridicare topografică cu 2 stații din care s-au radiat punctele care definesc limitele proprietății și ale construcției.

Sistemul GNSS Leica GS asigură o precizie de măsurare de  $\pm(1 + 1 \text{ ppm} \times D) \text{ mm}$  în cazul temperaturilor cuprinse în intervalul (-20°C la + 40°C). Stația totală Leica TS 06 asigură o precizie de măsurare a unghiurilor de 5 secunde și o precizie de măsurare a distanțelor de  $\pm(3 + 3 \text{ ppm} \times D) \text{ mm}$  în cazul temperaturilor cuprinse în intervalul (-20°C la + 40°C).

Preciziile obținute: măsurătorile realizate s-au încadrat în toleranțele admise de norme și normativele în vigoare.

- Sistemul de coordonate: STEREO-70

- Sistemul de referință cote: MAREA NEAGRA-1975

- Puncte geodezice de sprijin vechi și noi folosite:

Punctele S1 și 100.

- Descrierea punctelor topografice noi:

Punctele S1, 100- buloane metalice

Data întocmirii: 05.2023



# CALCULUL SUPRAFETEI

Parcela (C1)

Nr. Pct.	Coordonate pct.de contur		Lungimi laturi D(i,i+1)
	X [m]	Y [m]	
10	482124.794	497908.233	14.909
11	482123.646	497923.098	9.700
12	482133.332	497923.626	14.910
13	482134.579	497908.768	9.800
S(1)=145mp P=49.319m			

Parcela (Teren)

Nr. Pct.	Coordonate pct.de contur		Lungimi laturi D(i,j+1)
	X [m]	Y [m]	
10	482124.794	497908.233	9.800
13	482134.579	497908.768	0.200
14	482134.779	497908.779	14.914
15	482133.410	497923.630	0.078
12	482133.332	497923.626	9.700
11	482123.646	497923.098	14.909
S(Teren)=147mp P=49.602m			



## PLAN DE AMPLASAMENT SI DELIMITARE A IMOBILULUI

Scara 1:200

Nr. cadastral	Supraf. masurata a imobilului (mp)	Adresa imobilului
107607	147	FAGARAS, str. Dr. I. Senchea, nr. 23
Cartea Funciara		Unitatea Administrativ Teritoriala (UAT)
107607		FAGARAS

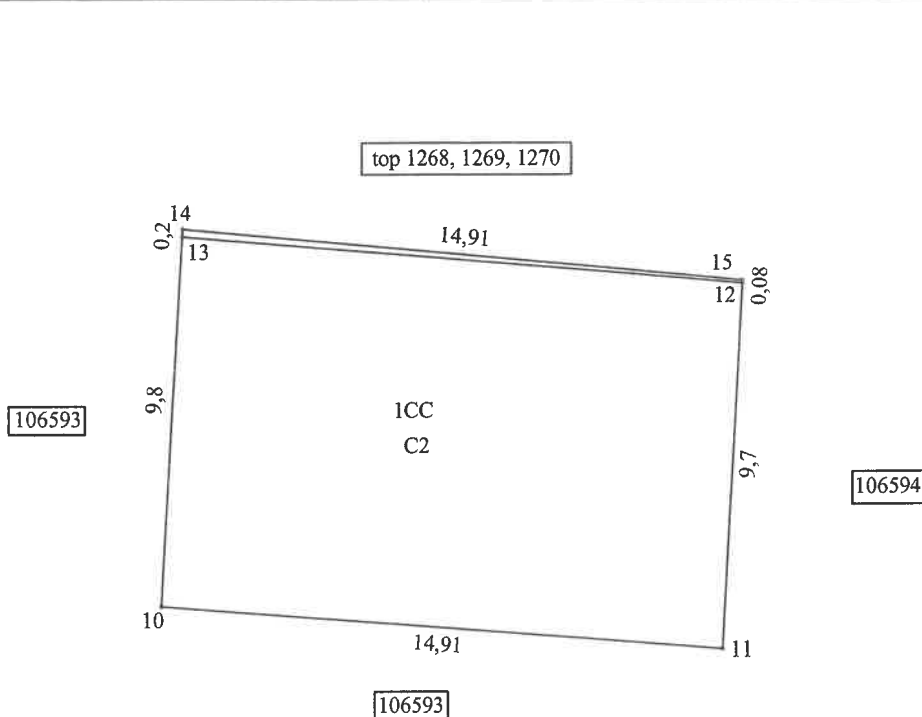

A. Date referitoare la teren			
Nr. parcela	Categorie de folosinta	Suprafata (mp)	Mentii
1	CC	147	Imobilul este delimitat de peretii constructiei intre punctele 13-10-11-12 si de streasina intre punctele 12-15-14-13.
-	-	-	
Total		147	
B. Date referitoare la constructii			
Cod	Destinatia	SC (mp)	Mentii
C2	CAS	145	Cladire Administrativa P. An ....SD=145 mp.
-	-	-	-
-	-	-	-
Total		145	
Suprafata totala masurata a imobilului= 147 mp Suprafata din act= 147 mp			
<b>Executant Arsu Ovidiu Costica</b> Aut. Seria RO-BV-F Nr. 0136 Confirm executarea masuratorilor la teren, corectitudinea intocmirii documentatiei cadastrale si corespondenta acesteia cu realitatea din teren		<b>Inspector</b> Confirm introducerea imobilului in baza de date integrata si atribuirea numarului cadastral	
Semnatura Data 05.2023		Semnatura Data .....	







Oficiul de Cadastru și Publicitate Imobiliară BRASOV  
Biroul de Cadastru și Publicitate Imobiliară Fagaras

Nr. cerere	29457
Ziua	24
Luna	03
Anul	2023

Cod verificare  
100129523626



## EXTRAS DE CARTE FUNCİARĂ PENTRU INFORMARE

Carte Funciară Nr. 107607 Făgăraș

### A. Partea I. Descrierea imobilului

TEREN Intravilan

Nr. CF vechi:4809

Adresa: Loc. Fagaras, Jud. Brasov

Nr. Crt	Nr. cadastral Nr. topografic	Suprafata* (mp)	Observații / Referințe
A1	Top: 1387	317	

### Construcții

Crt	Nr cadastral Nr. topografic	Adresa	Observații / Referințe
A1.1	Top: 1387	Loc. Fagaras, Jud. Brasov	Casă de piatră /Moara din sus/

### B. Partea II. Proprietari și acte

Înscrieri privitoare la dreptul de proprietate și alte drepturi reale	Referințe
<b>29457 / 24/03/2023</b> Act Administrativ nr. 17, din 26/01/2023 emis de MUNICIPIUL FAGARAS; Act Administrativ nr. 255, din 23/03/2023 emis de MUNICIPIUL FAGARAS; Act Administrativ nr. 5762, din 22/03/2023 emis de Municipiul Fagaras;	
B2 1/1 Intabulare, drept de PROPRIETATE, dobandit prin Lege, cota actuala 1) <b>MUNICIPIUL FAGARAS, CIF:4384419, DOMENIU PUBLIC</b>	A1, A1.1

### C. Partea III. SARCINI .

Inscrieri privind dezmembrămintele dreptului de proprietate, drepturi reale de garanție și sarcini	Referințe
NU SUNT	

Senchea 23

