

14



ROMÂNIA
JUDEȚUL BRAȘOV



CONSILIUL LOCAL FĂGĂRAȘ

Strada Republicii, Nr. 3, 505200, Tel: 0040368 402 949, Fax: 0040368 402 805
Web: www.primaria-fagaras.ro, Email: secretariat@primaria-fagaras.ro

PROIECT
HOTĂRÂREA nr.
Din data de _____ 2024

privind aprobarea vânzării directe, cu respectarea dreptului de preemțiune, a locuinței situate în Făgăraș, str. Dr Ioan Senchea, Nr 49, ap 3, jud Brasov, inscrisa in CF Nr. 100312-C1-U3, în baza Legii nr. 85/1992 republicată și a Decretului-Lege nr. 61/1990

CONSILIUL LOCAL AL MUNICIPIULUI FĂGĂRAȘ,
întrunit în ședință

Analizând Raportul compartimentului de specialitate nr. Nr. 26142/12.01.2024, prin care se propune vânzarea unei locuințe, precum și Referatul de aprobare al Primarului Municipiului Făgăraș nr.26142/1/12.01.2024, luând în considerare și cererea nr. 1732 din data de 17.01.2023, locuinta construită din fondurile statului, în conformitate cu prevederile Legii nr. 85/1992, republicată și a Decretului-Lege 61/1990.

Ținând seama de avizele favorabile al comisiilor de specialitate _____

Văzând prevederile art.1, alin.1, art. 10, art.11 și art. 12 din Legea 85/1992, republicată și ale Decretului-Lege nr. 61/1990 privind vânzarea de locuințe construite din fondurile statului către populație și art. 16 din Legea nr. 244/2011.

În temeiul art. 1650 și următoarele din Codul civil, art. 129, alin.2, lit. c, art. 139, alin.2, ; art. 196, alin.1, lit.a, art. 197, art. 198, alin.1 și alin.2, art. 243, alin.1, lit.a din OUG nr. 57/2019 privind Codul administrativ.

HOTĂRĂȘTE:

Art. 1. Se aproba vânzarea directa cu respectarea dreptului de preemțiune a locuinței construite din fondurile statului, situată în Făgăraș, str. Dr Ioan Senchea, nr 49, Ap 3 jud Brasov, către titularul contractului de închiriere nominalizat în anexa nr. 1 la prezenta hotărâre.

Art.2 Evaluarea locuinței supuse vânzării se va face de către o persoană fizică autorizată, contravaloarea acesteia urmând a fi cuprinsă în valoarea de vânzare al imobilului.

Art.3 Cu ducerea la îndeplinire a prezentei hotărâri se încredințează Primarul Municipiului Făgăraș prin Serviciul Patrimoniu- Compartimentul Cadastru, Evidenta Patrimoniu Parcari.

Inițiator
Primar
GHEORGHE SUCACIU

Avizat pentru legalitate
Secretar General,
Jr. MARIAN LAVINIA



ROMÂNIA
JUDEȚUL BRAȘOV



MUNICIPIUL FĂGĂRAȘ

Strada Republicii, Nr. 3, 505200, Tel: 0040368 402 949, Fax: 0040368 402 805
Web: www.primaria-fagaras.ro, Email: secretariat@primaria-fagaras.ro

SERVICIUL PATRIMONIU- COMPARTIMENTUL CADASTRU, EVIDENTA PATRIMONIU, PARCARI.

Nr.26142/1/12.01.2024

REFERAT DE APROBARE
LA PROIECTUL DE
HOTĂRÂRE A CONSILIULUI LOCAL

privind aprobarea vânzării directe, cu respectarea dreptului de preemțiune, a locuinței situate în Făgăraș, str. Dr Ioan Senchea, Nr 49, ap 3, jud Brasov, inscrisa in CF Nr. 100312-C1-U3, în baza Legii nr. 85/1992 republicată și a Decretului-Lege nr. 61/1990

Analizând cererea solicitantului de drept, înregistrată la Municipiul Făgăraș sub nr. de mai sus, pentru cumpărarea locuinței deținută cu contract de închiriere valabil, propunem spre aprobare vânzarea acesteia cu plata în rate/integral, conform Legii nr. 85/1992, privind vânzarea de locuințe și spații cu altă destinație construite din fondurile statului și din fondurile unităților economice sau bugetare de stat, republicată.

Evaluarea locuinței supuse vânzării va fi făcută de către o persoană fizică autorizată, contravaloarea acesteia fiind cuprinsă în valoarea de vânzare al imobilului.

Locuința poate fi achitată integral sau cu plata în rate. În cazul vânzării cu plata în rate, la încheierea contractului se va achita un avans minim de 10% din prețul vânzării, iar diferența de preț se va achita conform art.1, art.2, alin.4, art.7 și art.11 din Legea nr. 85/1992 iar valoarea de vânzare a locuinței se calculează raportat la prețul pieței de către un expert autorizat, în conformitate cu dispozițiile Legii nr. 244/2011 și cu dobânda stabilită de lege.

Propunem aprobarea proiectului supus dezbaterilor.

PRIMAR
GHEORGHE SUCACIU



ROMÂNIA
JUDEȚUL BRAȘOV



MUNICIPIUL FĂGĂRAȘ

Strada Republicii, Nr. 3, 505200, Tel: 0040368 402 949, Fax: 0040368 402 805
Web: www.primaria-fagaras.ro, Email: secretariat@primaria-fagaras.ro

SERVICIUL PATRIMONIU- COMPARTIMENTUL CADASTRU, EVIDENTA PATRIMONIU,PARCARI

Nr.26142/12.01.2024

**RAPORT AL COMPARTIMENTULUI DE SPECIALITATE
LA PROIECTUL DE
HOTĂRÂRE A CONSILIULUI LOCAL**

privind aprobarea vânzării directe, cu respectarea dreptului de preemțiune, a locuinței situate în Făgăraș, str. Dr Ioan Senchea, Nr 49, ap 3, jud Brasov, inscrista in CF Nr. 100312-C1-U3, în baza Legii nr. 85/1992 republicată și a Decretului-Lege nr. 61/1990

Analizând cererea solicitantului de drept, înregistrată la Municipiul Făgăraș sub nr. de mai sus, pentru cumpărarea locuinței deținută cu contract de închiriere valabil și ținând seama de faptul că, solicitantul ,deține contract de închiriere asupra locuinței ce o solicită spre cumpărare încă din anul 2023 , propunem spre aprobare vânzarea acesteia cu plata în rate/integral, conform Legii nr. 85/1992 privind vânzarea de locuințe și spații cu altă destinație construite din fondurile statului și din fondurile unităților economice sau bugetare de stat, republicată. Totodată menționăm faptul că imobilul apartament nu cade sub incidența prevederilor Legii nr. 112/1995 pentru reglementarea situației juridice a unor imobile cu destinația de locuințe, trecute în proprietatea statului.

Evaluarea locuinței supuse vânzării va fi făcută de către o persoană fizică autorizată, contravaloarea acesteia fiind cuprinsă în valoarea de vanzare al imobilului.

Locuința poate fi achitată integral sau cu plata în rate. În cazul vânzării cu plata în rate, la încheierea contractului se va achita un avans minim de 10% din prețul vânzării, iar diferența de preț se va achita conform art.1, art.2, alin.4, art.7 și art.11 din Legea nr. 85/1992, iar valoarea de vânzare a locuinței se calculează raportat la prețul pieței de către un expert autorizat, în conformitate cu dispozițiile Legii nr. 244/2011 și cu dobânda stabilită de lege.

**PRIMAR
GHEORGHE SUCACIU**

Nr.c rt.	Functia	Nume/prenume	Data	Semnatura
1.	Sef Serviciu Patrimoniu	TANASE ELENA	12.01.2024	
2	Referent	SIN ELENA	12.01.2024	

LISTA

Cuprinzând date privind titularul contractului de închiriere a locuinței situată în Făgăraș, str. Dr Ioan Senchea, Nr 49, Ap 3, ce se vinde în baza Legii nr.85/1992

Nr. crt.	Numele și prenumele titularului contractului de închiriere	Nr. contractului de închiriere	Adresa locuinței care se vinde	Componenta locuinței	Date de C.F.
1.	SANMARTINEAN ALEXANDRU	Contr. Închiriere nr. 793//27.06.2014	Făgăraș, str.Dr. Ioan Senchea, nr 49, Ap 3 ,jud. Brasov	Apartament compus din: 1 camere, si dependinte	C.F. nr. 100312- C1-U3- Făgăraș Nr Top: 100312-C1-U3



Oficiul de Cadastru și Publicitate Imobiliară BRASOV
Biroul de Cadastru și Publicitate Imobiliară Făgăraș

EXTRAS DE CARTE FUNCIARĂ PENTRU INFORMARE

Carte Funciară Nr. 100312-C1-U3 Făgăraș

Nr. cerere	54866
Ziua	15
Luna	11
Anul	2023

Cod verificare
100160678125



A. Partea I. Descrierea imobilului

Unitate Individuală

Adresa: Loc. Făgăraș, Ap. 3, Jud. Brașov

Părți comune: Peretii despartitori între apartamente, hol acces pivnita, bransamente de apa, canal, gaz metan.

Nr crt	Nr. cadastral	Suprafața construită	Suprafața utilă (mp)	Cote părți comune	Cote teren	Observații / Referințe
A1	100312-C1-U3	52	35	35/175	35/175	Apartament 3 compus din: Parter: 1 camera, 2 bucatarii, 1 baie.

B. Partea II. Proprietari și acte

Înscrieri privitoare la dreptul de proprietate și alte drepturi reale	Referințe
13990 / 02/08/2017	
Adresa nr. 2415 din 1969 emis de Consiliul Popular al Or.Făgăraș;	
B2	A1
Intabulare, drept de PROPRIETATE în baza Decr.218/1960 și 712/1066, dobândit prin Lege, cota actuala 1/1	
1) STATUL ROMAN	
OBSERVAȚII: poziție transcrisă din CF 100312-C1/Făgăraș, înscrisă prin încheierea nr. 519 din 12-MAY-69; (provenita din conversia CF 1941)	

C. Partea III. SARCINI .

Inscrieri privind dezmembrămintele dreptului de proprietate, drepturi reale de garanție și sarcini	Referințe
NU SUNT	

RELEVU - APARTAMENT III

Scara 1: 100

Nr. cadastral al terenului	Supraf. cons	Adresa imobilului
2886/2/1	51	Loc. Fagaras, str. Dr. Ioan Senchea, nr. 49 jud. Brasov

Carte Funciara colectiva nr.	100312	UAT	FAGARAS
Cod unitate individuala (U)		C.F. individuala	

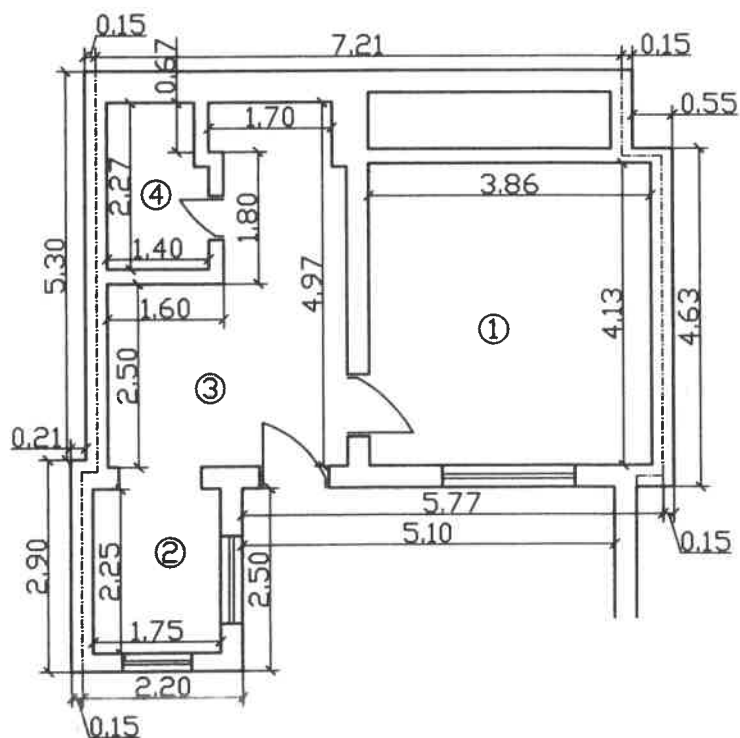

Nr. incapere	Denumire incapere	Suprafata utila (mp)
1	Camera	15.94
2	Bucatarie	3.93
3	Bucatarie	12.40
4	Baie	3.00
Suprafata totala utila = 35.27mp Suprafata construita = 51mp		
Executant,		Data
(Nume, prenume, semnatura, stampila) Stelea Rodica		
Receptionat,		
(Nume, prenume, functie, semnatura, stampila)		



E. Juc
18.01.2023
[Signature]

Com. P. Aninului
17.01.2023

MUNICIPIUL FĂGĂRAȘ
Nr. 1732
Ziua 17 Luna 01 Anul 2023

DOMNUL PRIMAR,

Subsemnatul /a SĂRMĂȚINEAN ALEXANDRU domiciliat/a în Municipiul Făgăraș, str. DR. IOAN SENCHEA, nr. 49, bl. —, sc. — ap. 3, posesor al contractului de închiriere nr. 493 / 27.06.2019 încheiat cu Primăria Municipiului Făgăraș, identificat prin BI/CI, seria: — nr. —, prin prezenta, cunoscând prevederile Legii. Nr.112/1995 și Legea nr. 85/1992, solicit cumpărarea locuinței al cărui titular de contract de închiriere sunt, la adresa menționată mai sus.

Fata de aceasta, declar pe propria raspundere ca atat eu cat si membrii de familie (sot, sotie, copii minori) nu am dobandit sau instrainat o locuinta proprietate personala, dupa 1 ianuarie 1990, in localitatea de domiciliu.

Data

17.01.2023

Semnatura

TELEFON: