



ROMÂNIA  
JUDEȚUL BRAȘOV



## CONSILIUL LOCAL FĂGĂRAȘ

Strada Republicii, Nr. 3, 505200, Tel: 0040 268 211 313, Fax: 0040 268 213 020  
Web: www.primaria-fagaras.ro, Email: secretariat@primaria-fagaras.ro

**PROIECT**

### **HOTĂRÂREA nr.**

**Din data de**

**2020**

Privind aprobarea dezmembrării în 6 loturi a imobilului situat în Făgăraș, str. Ciocanului nr. 8, jud. Brașov, identic cu cel înscris în CF.106171-Făgăraș, cu nr.top. 106171 cu teren în suprafață de 301 mp.

CONSILIUL LOCAL AL MUNICIPIULUI FĂGĂRAȘ, întrunit în ședință ordinară,

Având în vedere Referatul cu nr. 38981/08.07.2020 prin care se propune dezmembrarea în 6 loturi a imobilului situat în Făgăraș, str. Ciocanului nr. 8, jud. Brașov, identic cu cel înscris în CF.106171-Făgăraș, cu nr.top. 106171 cu teren în suprafață de 301 mp.

Văzând documentația cadastrală nr. 40/2020, întocmită de PFA Ing. Vass Alexandru, pentru dezmembrarea în 6 loturi a imobilului situat în Făgăraș, str. Ciocanului nr. 8, jud. Brașov, identic cu cel înscris în CF.106171-Făgăraș, cu nr.top. 106171 cu teren în suprafață de 301 mp

Prin Contractul de achiziție publică de servicii nr. 3332/31.01.2020, s-a stabilit elaborarea documentației de apartamentare/repoziționare clădiri Cartier Combinat Municipiul Făgăraș, pentru un număr de 126 de apartamente aparținând domeniului public Făgăraș, aprobat prin HG nr. 972/2002 privind bunurile ce aparțin domeniului public al Municipiului Făgăraș,

În conformitate cu prevederile:

-art. 132-137 din Ordinul 700/2014, privind aprobarea regulamentului de avizare, recepție și înscriere, în evidențele de cadastru și carte funciară

-art.879 și art. 880 din Noul Codul Civil;

În temeiul art. 139 alin. 3 lit. g, art. 243 alin. 1, litera a, art. 196 alin. 1, lit. a, 196, alin. 1 din OUG 57/2019.

### **HOTĂRĂȘTE:**

**Art.1.** –Se însușește documentația cadastrală pentru apartamentare nr. 40/2020, întocmită de PFA Ing. Vass Alexandru pentru dezmembrarea imobilului situat în Făgăraș, str. Ciocanului nr. 8, județul Brașov identic cu cel înscris în CF.106171-Făgăraș, cu nr.top. 106171 cu teren în suprafață de 301 mp, înregistrată la BCPI Făgăraș sub nr. 7744/21.04.2020, conform Anexei nr. 1, care face parte integrantă din prezenta hotărâre.

**Art2.** -Se aprobă dezmembrarea, într-un număr de 6 unități individuale, a imobilului situat în Făgăraș, str. Ciocanului nr. 8, jud. Brașov, identic cu cel înscris în CF.106171-Făgăraș, cu nr.top. 106171 cu teren în suprafață de 301 mp, după cum urmează:

- ap. 1 având C.F. 106171-C1-U1, cu suprafața utilă de 30 mp
- ap. 2 având C.F. 106171-C1-U2, cu suprafața utilă de 36 mp
- ap. 3 având C.F. 106171-C1-U3, cu suprafața utilă de 59 mp
- ap. 4 având C.F. 106171-C1-U4, cu suprafața utilă de 59 mp
- ap. 5 având C.F. 106171-C1-U5, cu suprafața utilă de 26 mp
- ap. 6 având C.F. 106171-C1-U6, cu suprafața utilă de 36 mp

**Art.2** Cu ducerea la îndeplinire a prevederilor prezentei hotărâri se încredințează Primarul Municipiului Făgăraș, prin Compartiment Evidență Patrimoniu.

INIȚIATOR,  
PRIMAR,  
**GHEORGHE SUCACIU**



Hotărârea s-a adoptat cu      voturi pentru  
Consilieri in functie  
Consilieri prezenti

Vizat pentru legalitate,  
Secretarul General al Municipiului,  
**LAURA ELENA GIUNCA**

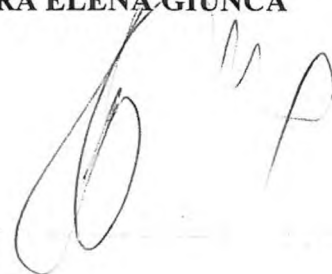

Prezenta hotărâre se comunică:

- 1ex. dosarul de ședință
- 1ex. colecție
- 1ex. Prefectură
- 1ex. Primar
- 1ex. Secretar
- 1ex. Afișare
- 1 ex. Compartimentul Evidență Patrimoniu,
- 1 ex. Arhitect sef

Cod : F-19



ROMÂNIA  
JUDEȚUL BRAȘOV



## MUNICIPIUL FĂGĂRAȘ

Strada Republicii, Nr. 3, 505200, Tel: 0040 268 211 313, Fax: 0040 268 213 020  
Web: www.primaria-fagaras.ro, Email: secretariat@primaria-fagaras.ro

Nr. 38981 din 08.07.2020

### REFERAT DE APROBARE

Privind aprobarea dezmembrării în 6 loturi a imobilului situat în Făgăraș, str. Ciocanului nr. 8, jud. Brașov, identic cu cel înscris în CF.106171-Făgăraș, cu nr.top. 106171 cu teren în suprafață de 301 mp.

Având în vedere necesitatea reglementării situației cărții funciare nr. 106171-Făgăraș, în sensul dezmembrării în 6 loturi a imobilului situat în Făgăraș, str. Ciocanului nr. 8, jud. Brașov, identic cu cel înscris în C.F. 106171-Făgăraș, cu nr.top. 106171 cu teren în suprafață de 301, fiind prin natura lui de uz și interes local.

Ținând seama de Contractul de achiziție publică de servicii nr. 3332/31.01.2020, având ca obiect ~~elaborarea documentației de apartamentare/prop. vizitare clădiri~~ Cartier Combinat Municipiul Făgăraș, pentru un număr de 126 de apartamente aparținând domeniului public Făgăraș, aprobat prin HG nr. 972/2002 privind bunurile ce aparțin domeniului public al Municipiului Făgăraș.

Văzând documentația cadastrală nr. 40/20202, întocmită de PFA Ing. Vass Alexandru, pentru dezmembrarea în 6 loturi a imobilului situat în Făgăraș, str. Ciocanului nr. 8, jud. Brașov, identic cu cel înscris în CF.106171-Făgăraș, cu nr.top. 106171 cu teren în suprafață de 301 mp:

- ap. 1 având C.F. 106171-C1-U1, cu suprafața utilă de 30 mp
- ap. 2 având C.F. 106171-C1-U2, cu suprafața utilă de 36 mp
- ap. 3 având C.F. 106171-C1-U3, cu suprafața utilă de 59 mp
- ap. 4 având C.F. 106171-C1-U4, cu suprafața utilă de 59 mp
- ap. 5 având C.F. 106171-C1-U5, cu suprafața utilă de 26 mp
- ap. 6 având C.F. 106171-C1-U6, cu suprafața utilă de 36 mp

După avizarea raportului de specialitate, proiectul de hotărâre însoțit de referatul de aprobare, raportul de specialitate al compartimentului de resort și avizul comisiilor respective, va fi prezentat spre dezbateră și aprobare Cosiliului Local al Municipiului Făgăraș.

Primar,  
Gheorghe Sucaciu





**ROMÂNIA**  
**JUDEȚUL BRAȘOV**



## **MUNICIPIUL FĂGĂRAȘ**

Strada Republicii, Nr. 3, 505200, Tel: 0040 268 211 313, Fax: 0040 268 213 020  
Web: www.primaria-fagaras.ro, Email: secretariat@primaria-fagaras.ro

Nr. înregistrare: 38981/1/08.07.2020

### **RAPORT AL COMPARTIMENTULUI DE SPECIALITATE LA PROIECTUL DE HOTĂRÂRE AL CONSILIULUI LOCAL**

Privind aprobarea dezmembrării în 6 loturi a imobilului situat în Făgăraș, str. Ciocanului nr. 8, jud. Brașov, identic cu cel înscris în C.F. 106171-Făgăraș, cu nr.top. 106171 cu teren în suprafață de 301 mp.

Având în vedere necesitatea reglementării situației cărții funciare nr. 106171-Făgăraș, în sensul dezmembrării în 6 loturi a imobilului situat în Făgăraș, str. Ciocanului nr. 8, jud. Brașov, identic cu cel înscris în C.F. 106171-Făgăraș, cu nr.top. 106171 cu teren în suprafață de 301, fiind prin natura lui de uz și interes local.

Ținând seama de Contractul de achiziție publică de servicii nr. 3332/31.01.2020, având ca obiect elaborarea documentației de apartamentare/repoziționare clădiri Cartier Combinat Municipiul Făgăraș, pentru un număr de 126 de apartamente aparținând domeniului public Făgăraș, aprobat prin HG nr. 972/2002 privind bunurile ce aparțin domeniului public al Municipiului Făgăraș.

Văzând documentația cadastrală nr. 40/20202, întocmită de PFA Ing. Vass Alexandru, pentru dezmembrarea în 6 loturi a imobilului situat în Făgăraș, str. Ciocanului nr. 8, jud. Brașov, identic cu cel înscris în C.F.106171-Făgăraș, cu nr.top. 106171 cu teren în suprafață de 301 mp:

- ap. 1 având C.F. 106171-C1-U1, cu suprafața utilă de 30 mp
- ap. 2 având C.F. 106171-C1-U2, cu suprafața utilă de 36 mp
- ap. 3 având C.F. 106171-C1-U3, cu suprafața utilă de 59 mp
- ap. 4 având C.F. 106171-C1-U4, cu suprafața utilă de 59 mp
- ap. 5 având C.F. 106171-C1-U5, cu suprafața utilă de 26 mp
- ap. 6 având C.F. 106171-C1-U6, cu suprafața utilă de 36 mp

Față de cele de mai sus, vă supunem spre analiză, verificare și aprobare, prezentul proiect de hotărâre privind aprobarea dezmembrării în 6 loturi a imobilului situat în Făgăraș, str. Ciocanului nr. 8, jud. Brașov, identic cu cel înscris în C.F.106171-Făgăraș, cu nr.top. 106171 cu teren în suprafață de 301 mp.

NR. CRT.	FUNCȚIA ȘI ATRIBUȚIA	NUMELE ȘI PRENUMELE	DATA	SEMNĂTURA
1.	Consilier	TICU PETRE-ILIE	08.07.2020	



ROMÂNIA  
JUDEȚUL BRAȘOV

MUNICIPIUL FĂGĂRAȘ

Strada Republicii, Nr. 3, 505200, Tel: 0040 268 211 313, Fax: 0040 268 213 020  
Web: www.primaria-fagaras.ro, Email: secretariat@primaria-fagaras.ro



## CONTRACT DE ACHIZIȚIE PUBLICĂ DE SERVICII

Nr. 3332 din 31.01.2020

Având ca temei legal:

Legea nr.98/2016 privind achizițiile publice cu modificările și completările ulterioare, Hotărârea Guvernului nr. 395/2016 pentru aprobarea Normelor metodologice de aplicare a prevederilor referitoare la atribuirea contractului de achiziție publică/acordului-cadru din Legea nr. 98/2016 privind achizițiile publice cu modificările și completările ulterioare;

S-a încheiat prezentul contract de achiziție publică de servicii;

### 1. PĂRȚILE CONTRACTANTE

**1.1. MUNICIPIUL FAGARAS**, cu sediul în str. Republicii nr. 3, telefon 0268/211313, fax 0268/213020, e-mail [secretariat@primaria-fagars.ro](mailto:secretariat@primaria-fagars.ro), cod fiscal 4384419, reprezentat prin **Sucaciu Gheorghe**, funcția Primar, în calitate de **Achizitor**, pe de o parte,

și

**1.2. AVASS CAD DESIGN SRL**, cu sediul în localitatea Codlea, str. Lungă, nr. 1B, et. 1, ap. 2, jud. Brașov, tel. +40 744231539, e-mail: [alexandruvass2000@gmail.com](mailto:alexandruvass2000@gmail.com), număr de înmatriculare în Registrul Comerțului J8/1490/2017, cod de identificare fiscală: 37720248, reprezentată prin **Vass Alexandru**, funcția administrator, în calitate de prestator, pe de alta parte,

### 2. DEFINIȚII

**2.1.** În prezentul contract următorii termeni vor fi interpretați astfel:

- a. contract prezentul contract și toate anexele sale;
- b. Achizitor și Prestator părțile contractante, așa cum sunt acestea numite în prezentul contract;
- c. prețul contractului prețul plătit Prestatorului de către Achizitor, în baza contractului, pentru îndeplinirea integrală și corespunzătoare a tuturor obligațiilor asumate prin contract;
- d. servicii activitățile a căror prestare face obiectul contractului;
- e. produse echipamentele, mașinile, utilajele, piesele de schimb și orice alte bunuri cuprinse în anexa/anexele la prezentul contract și pe care Prestatorul are obligația de a le furniza în legătura cu serviciile prestate conform contractului;
- f. forta majoră un eveniment mai presus de controlul părților, care nu se datorează greselii sau vinei acestora, care nu putea fi prevăzut la momentul încheierii contractului și care face imposibilă executarea și, respectiv, îndeplinirea contractului; sunt considerate asemenea evenimente: războaie, revoluții, incendii, inundații sau orice alte catastrofe naturale, restricții apărute ca urmare a unei carantine, embargou, enumerarea nefiind exhaustivă, ci enunțativă. Nu este considerat forta majoră un eveniment asemenea celor de mai sus care, fără a crea o imposibilitate de executare, face extrem de costisitoare executarea obligațiilor uneia din părți;
- g. zi zi calendaristică; an 365 de zile.

### 3. INTERPRETARE

3.1. În prezentul contract, cu excepția unei prevederi contrare, cuvintele la forma singular vor include forma de plural și viceversa, acolo unde acest lucru este permis de context.

3.2. Termenul "zi" ori "zile" sau orice referire la zile reprezintă zile calendaristice dacă nu se specifică în mod diferit.

### 4. OBIECTUL CONTRACTULUI

4.1. Prestatorul se obligă să elaboreze documentația de apartamentare/repoziționare clădiri Cartier Combinat Municipiul Făgăraș pentru un număr de 126 apartamente, *cod CPV 71351810-4 Servicii de topografie.* după cum urmează:

- a) Imobile-cladiri : str. Clorului nr. ~~1, 2, 4, 6, 8, 10, 12, 13, 15, 17, 19~~
- b) Imobile-cladiri: str. Ciocanului nr. 8, 14, 16
- c) Imobil-cladire : Str. Oxigenului nr. 16
- d) Imobil-cladire: Str. Dugherului nr. 8

4.2. Documentația topografică realizată de prestator va conține:

- a) Borderou,
- b) Declarația pe propria răspundere cu privire la identificarea imobilului măsurat,
- c) Copiile actelor de identitate în cazul proprietarilor persoane fizice/adeverință emisă de de instituțiile abilitate din care să rezultă datele de identificare și certificatul constatator în cazul persoanelor juridice
- d) Copie extra CF pentru teren cu construcție
- e) Memoriul tehnic,
- f) Fișa colectivă cuprinzând informațiile referitoare la unitățile individuale, părțile comune și cotele din părțile comune
- g) releveul fiecărei unități individuale din propunerea de apartamentare,
- h) planul de amplasament și delimitare

### 5. PREȚUL CONTRACTULUI ȘI MODALITĂȚI DE PLATĂ

5.1. Prețul convenit pentru îndeplinirea contractului plătit Prestatorului de către Achizitor, pentru întocmirea documentației prevăzută la art. 4.1, este de **41.999,58 lei** (societatea nu este înregistrată în scop TVA), calculat la 333,33 lei/apartament, conform tarifului din detaliul de cumpărare directă atribuită, anexă la contract.

5.2. Plata pentru serviciile prestate se va face în funcție de numărul de apartamentări rezultate din documentație.

5.3. Achizitorul va achita prețul convenit pentru serviciile prestate după predarea extraselor de carte funciară, conform clauzei 12.5 din contract.

### 6. DURATA CONTRACTULUI

6.1. Prezentul contract intră în vigoare la data semnării lui de către ultima parte și este valabil până la îndeplinirea integrală și corespunzătoare a obligațiilor de către ambele părți.

6.2. (1) Durata de elaborare a documentației cadastrale este de 5 luni de la data intrării în vigoare a contractului.

(2) Prestatorul are obligația de a notifica municipiul Făgăraș, cu privire la predarea documentației către OCPI, în termenul prevăzut la alin. 1.

6.3. Prezentul contract încetează să producă efecte după vizarea documentației cadastrale de către de către O.C.P.I. și eliberarea extrasului de carte funciară.

### 7. DOCUMENTELE CONTRACTULUI

7.1. Documentele contractului sunt:

- a) referat necesitate nr. 1710/22.01.2020,

5+10+7+6

28

- b) Oferta prestatorului nr. 1710/17.01.2020,
- c) detaliul de cumpărare directă atribuită nr. DA 24921394/29.01.2020.

## 8. OBLIGAȚIILE PRESTATORULUI

8.1. Prestatorul este pe deplin responsabil pentru prestarea serviciilor în conformitate cu termenele asumate în prezentul contract și legislația în vigoare. Totodată, este răspunzător de siguranța tuturor operațiunilor și metodelor de prestare utilizate în cadrul derulării contractului.

8.2. Prestatorul se obligă să asigure, pe toată durata contractului, toate resursele umane, echipamentele, instalațiile și materialele necesare pentru prestarea efectivă a serviciilor ce fac obiectul acestuia. Măsurătorile topografice se vor executa în sistem de proiecție Stereo 70 sau Stereografic 1970.

8.3. Prestatorul răspunde de exactitatea și corectitudinea datelor din documentația întocmită. Orice modificare, sau eroare survenită din culpa prestatorului se va face pe cheltuiala acestuia, în termenele asumate prin contract..

8.4. Documentația va fi predată la sediul achizitorului, în 2 (doua) exemplare originale pe suport de hârtie și 1 exemplar pe suport electronic (CD sau DVD).

8.5. Prestatorul se va abține de la orice declarație publică privind derularea contractului fără aprobarea prealabilă a Achizitorului și de la a se angaja în orice altă activitate care intră în conflict cu obligațiile sale față de Achizitor conform prezentului contract.

8.6. Prestatorul va respecta și se va supune tuturor legilor și reglementărilor în vigoare în România și se va asigura că și personalul său, salariat sau contractat de acesta, conducerea sa și subordonații acestuia vor respecta și se vor supune de asemenea acelorași legi și reglementări.

8.7. Prestatorul va despăgubi Achizitorul împotriva tuturor reclamațiilor, acțiunilor în justiție, daunelor-interese, costurilor, taxelor și cheltuielilor, indiferent de natura lor, rezultând din sau în legătură cu nerespectarea obligațiilor prevăzute în contract, pentru care responsabilitatea revine Prestatorului.

8.8. Achizitorul este îndreptățit să pretindă de la Prestator orice prejudicii suferite din vina Prestatorului, atât în perioada de executare a contractului, cât și după încetarea contractului, cu respectarea prevederilor prezentului contract.

8.9. Prestatorul va considera toate documentele și informațiile care îi sunt puse la dispoziție în vederea încheierii și executării contractului drept strict confidentiale. Obligația de confidențialitate nu se aplică în cazul solicitărilor efectuate de anumite autorități publice (ex: instanțe de judecată, parchete, ANAF, etc.), conform prevederilor legale.

## 9. OBLIGAȚIILE ACHIZITORULUI

9.1. Achizitorul se obliga să plătească prețul, convenit în prezentul contract, în funcție de numărul de apartamente rezultate din documentația întocmită de către prestator.

9.2. Achizitorul se obliga să recepționeze, potrivit clauzei 11 din contract, serviciile prestate în termenul convenit.

9.3. Achizitorul se obliga să plătească prețul către Prestator în condițiile art. 5.2, în termen de 30 zile calendaristice de la emiterea facturii de către acesta, cu respectarea *Legii nr. 98/2016, cu modificările și completările ulterioare și a Legii nr. 72/2013 privind măsurile pentru combaterea întârzierii în executarea obligațiilor de plată a unor sume de bani rezultând din contracte încheiate între profesioniști și între aceștia și autorități contractante.*

## 10. SANCTIUNI PENTRU NEINDEPLINIREA CULPABILA A OBLIGATIILOR

10.1. În cazul în care, din vina sa exclusivă, Prestatorul nu reușește să-și execute obligațiile asumate prin contract, atunci Achizitorul are dreptul de a deduce din prețul contractului, ca penalități, o sumă echivalentă cu o cotă procentuală de 0,1 %/zi de întârziere din prețul contractului.

10.2. În cazul în care Achizitorul nu onorează facturile în termen de 30 de zile de la expirarea perioadei convenite, atunci acesta are obligația de a plăti, ca penalități, o sumă echivalentă cu 0,1 % din plata neefectuată pentru fiecare zi de întârziere până la îndeplinirea efectivă a obligațiilor.

10.3. Nerespectarea obligațiilor asumate prin prezentul contract de către una dintre părți, în mod culpabil, dă dreptul părții lezate de a considera contractul reziliat de drept/de a cere rezilierea contractului și de a pretinde plata de daune-interese.

10.4. Achizitorul își rezervă dreptul de a denunța unilateral contractul, printr-o notificare scrisă adresată Prestatorului, fără nici o compensație, dacă acesta din urmă dă faliment, cu condiția ca această denunțare să nu prejudicieze sau să afecteze dreptul la acțiune sau despăgubire pentru Prestator. În acest caz, Prestatorul are dreptul de a pretinde numai plata corespunzătoare pentru partea din contract îndeplinită până la data denunțării unilaterale a contractului.

## 12. PREDAREA, VERIFICAREA ȘI RECEPȚIA DOCUMENTAȚIEI

12.1. Achizitorul are obligația de a verifica modul de prestare a serviciilor și furnizare a documentelor pentru a stabili conformitatea lor cu legislația în vigoare și cu prevederile prezentului contract.

12.2. Predarea documentației se va face la sediul achizitorului, la termenele prevăzute la Art. 6.2. sau în actele adiționale intervenite după încheierea Contractului, într-un număr de 2 exemplare (părți scrise și părți desenate) originale pe suport de hârtie și electronic (1 CD sau DVD, cu exemplarul scanat).

12.3. Predarea documentației se face pe baza de proces-verbal de predare-primire semnat de ambele Părți contractante.

12.4. După verificarea documentației de către reprezentanții împuterniciți ai achizitorului, prestatorul va depune documentația la O.C.P.I. în vederea efectuării operațiunilor de carte funciară și eliberării CP pentru cele 126 de apartamente.

12.5. În termen de maxim 5 zile lucrătoare de la predarea extraselor de carte funciară Achizitorul are obligația de a întocmi procesul verbal de recepție a serviciilor prestate, iar **Prestatorul** va emite către **Achizitor** factura reprezentând contravaloarea serviciilor contractate și predate.

12.6. Factura se va emite de către prestator numai după semnarea procesului verbal de recepție a serviciilor, fără obiecțiuni.

12.7. Procesul verbal de recepție nu îl va exonera pe prestator de răspunderea pentru viciile de execuție cauzate de realizarea necorespunzătoare a documentației de către acesta.

## 12. INCEPERE, FINALIZARE, INTARZIERI, SISTARE

12.1. (1) Prestatorul are obligația de a începe prestarea serviciilor de la data intrării în vigoare a contractului.

(2) În cazul în care Prestatorul suferă întârzieri și/sau suportă costuri suplimentare, datorate în exclusivitate Achizitorului părțile vor stabili de comun acord:

- a) prelungirea perioadei de prestare a serviciului, și
- b) totalul cheltuielilor aferente, dacă este cazul, care se vor adăuga la pretul contractului.

12.2. (1) Serviciile prestate în baza contractului, trebuie finalizate în termenul convenit de părți, termen care se calculează de la data începerii prestării serviciilor.

(2) În cazul în care:

- i) orice motive de întârziere, ce nu se datorează Prestatorului, sau
- ii) alte circumstanțe neobișnuite susceptibile de a surveni, altfel decât prin încălcarea contractului de către Prestator,

indreptătesc Prestatorul de a solicita prelungirea perioadei de prestare a serviciilor sau a oricărei faze a acestora, atunci părțile vor revizui, de comun acord, perioada de prestare și vor semna un act adițional.

12.3. Dacă pe parcursul îndeplinirii contractului, Prestatorul nu respectă termenul de predare, acesta are obligația de a notifica acest lucru, în timp util, Achizitorului. Modificarea datei de predare a documentației se face cu acordul părților, prin act adițional.

12.4. În afara cazului în care Achizitorul este de acord cu o prelungire a termenului de execuție, orice întârziere în îndeplinirea contractului dă dreptul Achizitorului de a solicita penalități Prestatorului.

## 13. AJUSTAREA PRETULUI CONTRACTULUI

13.1. Prețul contractului este ferm și nu se ajustează.



## **14. MODIFICĂRI ȘI AMENDAMENTE**

14.1. Modificarea contractului de achiziție publică, în cursul perioadei sale de valabilitate, se face în condițiile prevăzute în legislația achizițiilor publice, prin act adițional la prezentul contract.

## **15. SUBCONTRACTANȚI**

15.1. Clauzele prezentului contract nu sunt supuse subcontractării.

## **16. CESIUNEA**

16.1. În prezentul contract de achiziție publică este permisă doar cesiunea creanțelor născute din acest contract, obligațiile născute rămânând în sarcina părților contractante astfel cum au fost stipulate și asumate inițial.

## **17. FORȚA MAJORĂ**

17.1. Forța majoră este constatată de o autoritate competentă.

17.2. Forța majoră exonerează părțile contractante de îndeplinirea obligațiilor asumate prin prezentul contract, pe toată perioada în care aceasta acționează.

17.3. Îndeplinirea contractului va fi suspendată în perioada de acțiune a forței majore, dar fără a prejudicia drepturile ce li se cuveneau părților până la apariția acesteia.

17.4. Partea contractantă care invocă forța majoră are obligația de a notifica celeilalte părți, imediat și în mod complet, producerea acesteia și să ia orice măsuri care îi stau la dispoziție în vederea limitării consecințelor.

17.5. Dacă forța majoră acționează sau se estimează ca va acționa o perioadă mai mare de 6 luni, fiecare parte va avea dreptul să notifice celeilalte părți încetarea deplin drept a prezentului contract, fără ca vreuna dintre părți să poată pretinde celeilalte daune-interese.

## **18. ÎNCETAREA CONTRACTULUI**

18.1. Prezentul contract poate înceta în următoarele cazuri:

- a) de drept, prin atingere la termen, respectiv la îndeplinirea tuturor obligațiilor de către părți;
- b) prin reziliere;
- c) prin denunțare unilaterală de către Achizitor.

18.2. În cazul unei încălcări a unei obligații din prezentul contract de către Prestator, Achizitorul își rezervă dreptul de a cere rezilierea contractului, dacă Prestatorul nu își îndeplinește obligațiile în termen de 30 de zile de la primirea unei notificări în acest sens.

18.3. Dreptul Achizitorului de a pretinde daune-interese pentru neexecutare nu va fi afectat de o astfel de încetare.

18.4. Rezilierea de drept a contractului intervine, fără punere în întârziere, fără notificare prealabilă și fără intervenția instanței, în următoarele situații:

- a) Prestatorul pierde capacitatea de folosință și de exercițiu necesare exercitării obligațiilor sale;
- b) Prestatorul intră în procedura de faliment;
- c) Prestatorul subcontractează fără acordul prealabil al Achizitorului sau cesionează total sau parțial prezentul contract.

18.5. Achizitorul își rezervă dreptul de a denunța unilateral prezentul contract în cel mult 10 zile de la apariția unor circumstanțe care nu au putut fi prevăzute la data încheierii contractului și care conduc la modificarea clauzelor acestuia în așa măsură încât îndeplinirea ar fi contrară interesului acestuia și/sau interesului public.

18.6. În cazul rezilierii/denuțării unilaterale a prezentului contract, Achizitorul va plăti Prestatorului contravaloarea serviciilor efectiv prestate anterior încetării Contractului, conform condițiilor de plată convenite și numai pentru serviciile prestate și acceptate până la data încetării contractului.

18.7. Rezilierea/denuțarea prezentului contract nu va avea niciun efect asupra obligațiilor deja scadente între părți.

## 19. SOLUȚIONAREA LITIGIILOR

19.1. Achizitorul și Prestatorul vor depune toate eforturile pentru a rezolva pe cale amiabila, prin tratative directe, orice neînțelegere sau dispută care se poate ivi între ei în cadrul sau în legătură cu îndeplinirea contractului.

19.2. Dacă, după 15 zile de la începerea acestor tratative, Achizitorul și Prestatorul nu reușesc să rezolve în mod amiabil o divergență contractuală, fiecare poate solicita ca disputa să se soluționeze de către instanțele judecătorești competente.

## 20. LIMBA CARE GUVERNEAZĂ CONTRACTUL

20.1. Limba care guvernează contractul este limba română.

## 21. COMUNICĂRI

21.1. (1) Orice comunicare dintre părți, referitoare la îndeplinirea prezentului contract, trebuie să fie transmisă în scris.

(2) Orice document scris trebuie înregistrat atât în momentul transmiterii, cât și în momentul primirii.

21.2. Comunicările între părți se pot face și prin telefon, fax sau e-mail, cu condiția confirmării în scris a primirii comunicării.

## 22. LEGEA APLICABILĂ CONTRACTULUI

22.1. Contractul va fi interpretat conform legilor din România.

## 23. DISPOZII FINALE

23.1. (1) Persoana desemnată cu urmărirea îndeplinirii obligațiilor contractuale din partea Achizitorului este d-na Tănase Elena – consilier, date de contact: telefon 0268211313, int. 109, fax: 0268.2130.20, e-mail [secretariat@primaria-fagaras.ro](mailto:secretariat@primaria-fagaras.ro).

(2) Persoana nominalizată la alin. (1), va transmite Biroului Achiziții, informarea justificată cu privire la eventualele modificări intervenite în perioada de execuție a contractului, care cuprinde cauza, motivele și oportunitatea modificărilor propuse. La finalizarea contractului va transmite documentul constatator privind modul de îndeplinire a clauzelor contractuale.

23.2. Persoana desemnată cu urmărirea îndeplinirii obligațiilor contractuale din partea contractantului este dl. Vas Alexandru, date de contact: tel. 0744231539, e-mail [alexandruvass2000@gmail.com](mailto:alexandruvass2000@gmail.com).

23.3. Prezentul contract a fost încheiat, în 2 (două) exemplare de valoare juridică egală, câte un exemplar pentru fiecare parte contractantă.

ACHIZITOR,  
MUNICIPIULUI FĂGĂRAȘ  
PRIMAR,  
Sucaciu Gheorghe

SECRETAR GENERAL,  
Giunca Laura

DIRECTOR BUGET-FINANȚE,  
Ludu Daniel

ȘEF BIROU ACHIZIȚII,  
Micu Florina

Întocmit,  
Cons. jr. Milea Claudia



PRESTATOR  
AVASS CAD DESIGN SRL  
ADMINISTRATOR,

Vas Alexandru





**Oficiul de Cadastru și Publicitate Imobiliară BRASOV**  
**Biroul de Cadastru și Publicitate Imobiliară Fagaras**  
Adresa: Localitate Fagaras, Str Libertatii Nr. 11, Tel/fax 0268210602

Nr.	7744
Ziua	21
Luna	04
Anul	2020

## REFERAT DE ADMITERE

(Apartamentare)

Domnului/Doamnei **MUNICIPIUL FĂGĂRAȘ**  
Domiciliul Loc. Fagaras, Str Republicii, Nr. 3, Jud. Brasov

Referitor la cererea inregistrată sub numărul **7744** din data **21-04-2020**, vă informăm:

Imobilul situat in Loc. Fagaras, Str CIOCANULUI, Nr. 8, Jud. Brasov, UAT Făgăraș avand numarul cadastral 106171-C1 a fost dezmembrat in urmatoarele unitati individuale:

- 1) **106171-C1-U1** situat in Loc. Fagaras, Str CIOCANULUI, Nr. 8, Et. parter, Ap. 1, Jud. Brasov, UAT Făgăraș avand suprafata utila 30 mp;
- 2) **106171-C1-U2** situat in Loc. Fagaras, Str CIOCANULUI, Nr. 8, Et. parter, Ap. 2, Jud. Brasov, UAT Făgăraș avand suprafata utila 36 mp;
- 3) **106171-C1-U3** situat in Loc. Fagaras, Str CIOCANULUI, Nr. 8, Et. parter, Ap. 3, Jud. Brasov, UAT Făgăraș avand suprafata utila 59 mp;
- 4) **106171-C1-U4** situat in Loc. Fagaras, Str CIOCANULUI, Nr. 8, Et. parter, Ap. 4, Jud. Brasov, UAT Făgăraș avand suprafata utila 59 mp;
- 5) **106171-C1-U5** situat in Loc. Fagaras, Str CIOCANULUI, Nr. 8, Et. parter, Ap. 5, Jud. Brasov, UAT Făgăraș avand suprafata utila 26 mp;
- 6) **106171-C1-U6** situat in Loc. Fagaras, Str CIOCANULUI, Nr. 8, Et. parter, Ap. 6, Jud. Brasov, UAT Făgăraș avand suprafata utila 36 mp;

Certific că informațiile din prezentul extras sunt conforme cu datele din planul cadastral de carte funciară al OCPI BRASOV la data: 22-04-2020.

Situația prezentată poate face obiectul unor modificări ulterioare, in condițiile Legii cadastrului și a publicității imobiliare nr. 7/1996, republicată, cu modificările și completările ulterioare.

**Inspector**  
**Adrian-Cosmin Ghimbasan**





**Oficiul de Cadastru și Publicitate Imobiliară BRASOV**  
**Biroul de Cadastru și Publicitate Imobiliară Fagaras**  
 Adresa: Localitate Fagaras, Str Libertatii Nr. 11, Tel/fax 0268210602

Nr.	7744
Ziua	21
Luna	04
Anul	2020

## REFERAT DE ADMITERE

(Apartamentare)

Domnului/Doamnei MUNICIPIUL FĂGĂRAȘ  
 Domiciliul Loc. Fagaras, Str Republicii, Nr. 3, Jud. Brasov

Referitor la cererea inregistrată sub numărul **7744** din data **21-04-2020**, vă informăm:

Imobilul situat in Loc. Fagaras, Str CIOCANULUI, Nr. 8, Jud. Brasov, UAT Făgăraș avand numarul cadastral 106171-C1 a fost dezmembrat in urmatoarele unitati individuale:

- 1) **106171-C1-U1** situat in Loc. Fagaras, Str CIOCANULUI, Nr. 8, Et. parter, Ap. 1, Jud. Brasov, UAT Făgăraș avand suprafata utila 30 mp;
- 2) **106171-C1-U2** situat in Loc. Fagaras, Str CIOCANULUI, Nr. 8, Et. parter, Ap. 2, Jud. Brasov, UAT Făgăraș avand suprafata utila 36 mp;
- 3) **106171-C1-U3** situat in Loc. Fagaras, Str CIOCANULUI, Nr. 8, Et. parter, Ap. 3, Jud. Brasov, UAT Făgăraș avand suprafata utila 59 mp;
- 4) **106171-C1-U4** situat in Loc. Fagaras, Str CIOCANULUI, Nr. 8, Et. parter, Ap. 4, Jud. Brasov, UAT Făgăraș avand suprafata utila 59 mp;
- 5) **106171-C1-U5** situat in Loc. Fagaras, Str CIOCANULUI, Nr. 8, Et. parter, Ap. 5, Jud. Brasov, UAT Făgăraș avand suprafata utila 26 mp;
- 6) **106171-C1-U6** situat in Loc. Fagaras, Str CIOCANULUI, Nr. 8, Et. parter, Ap. 6, Jud. Brasov, UAT Făgăraș avand suprafata utila 36 mp;

Certific că informațiile din prezentul extras sunt conforme cu datele din planul cadastral de carte funciară al OCPI BRASOV la data: 22-04-2020.

Situația prezentată poate face obiectul unor modificări ulterioare, in condițiile Legii cadastrului și a publicității imobiliare nr. 7/1996, republicată, cu modificările și completările ulterioare.

**Inspector**  
**Adrian-Cosmin Ghimbasan**

OFICIUL DE CADASTRU ȘI PUBLICITATE IMOBILIARĂ BRASOV	
Nume și prenume: CONSTANTINESCU GABRIELA	
Funcția: Referent	
Eliberat la data de:	30. APR. 2020
Semnătura:	

Nr. de înregistrare/data...../.....

**BORDEROU****Adresa imobilului: UAT FAGARAS**

Adresă imobil							Nr. CF/ Nr.cad (IE)
Localitate	Strada (Tarla/Nr.top.)	Numar (Parcela)	Bloc	Scara	Etaj	Ap	
Fagaras	Ciocanului	8	-	-	-	-	106171

**Proprietari:**

Nume si Prenume	CNP/CUI
Municipiul Fagaras	4384419

**Persoană autorizată:**

Nume	Prenume	CNP
VASS	ALEXANDRU	1891023080080

Număr pagini documentație:

Numarul de ordine al documentației din registrul de evidență a lucrărilor:

40/2020

Conținutul documentației:

<input checked="" type="checkbox"/>	borderou
<input checked="" type="checkbox"/>	dovada achitării tarifului
<input checked="" type="checkbox"/>	formularele tipizate de cereri și declarații
<input checked="" type="checkbox"/>	copii ale actelor de identitate ale proprietarilor persoane fizice sau copii ale certificatelor de
<input checked="" type="checkbox"/>	copie a extrasului de carte funciară, după caz
<input checked="" type="checkbox"/>	originalul sau copia legalizată a actelor în temeiul cărora se solicită înscrierea
<input checked="" type="checkbox"/>	memoriu tehnic
<input checked="" type="checkbox"/>	fisa colectiva cuprinzand informatii referitoare la unitatile individuale, partile comune si cotele din
<input checked="" type="checkbox"/>	releveele cu propunerea de apartamentare pe fiecare nivel
<input type="checkbox"/>	releveele fiecarei unitati individuale din propunerea de apartamentare
<input checked="" type="checkbox"/>	plan de amplasament și delimitare
<input checked="" type="checkbox"/>	planul de amplasament si delimitare
<input type="checkbox"/>	plan de incadrare in zona la o scara convenabila, astfel incat imobilul sa poate fi localizat

Semnătura și ștampila

Ing. Vass Alexandru

DE  
AUTORIZARE

Seria 70-VN-E Nr. 0107

VASS ALEXANDRU

Serviciu achitat cu chitanța nr.	Data	Suma	Cod serviciu
			REGORIA B

CĂTRE OFICIUL DE CADASTRU ȘI PUBLICITATE IMOBILIARĂ.....Brasov.....  
 BIROUL DE CADASTRU ȘI PUBLICITATE IMOBILIARĂ.....Fagaras.....

Nr. de înregistrare/data...../.....

**CERERE DE RECEPȚIE ȘI ÎNSCRIERE**

Subsemnatul **Municipiul Fagaras** cu sediul in **Mun Fagaras str. Republicii, nr. 3, Jud. Brasov, CUI 4384419, tel./fax....., e-mail: .....**împunem persoana fizică/juridică **Vass Alexandru**., conform contract/angajament nr. **3332/31.01.2020**, pentru înregistrarea documentației la OCPI și vă rog să dispuneți:

**I. OBIECTUL RECEPȚIEI:**

- prima înscriere - actualizare informații cadastrale: - înscriere/ radiere construcții - modificarea limitei de proprietate - modificarea suprafeței imobilului - actualizare categoriei de folosință/destinații - re poziționare - alte informații tehnice cu privire la imobil - documentația de identificare a amplasamentului imobilului situat pe un alt UAT	- documentație de atribuire număr cadastral - documentație pentru dezlipire/alipire teren - documentație de prima înregistrare UI X - documentație pentru apartamentare - documentație pentru dezlipire/alipire UI - documentație pentru reapartamentare - documentație pentru mansardare - documentație pentru descrierea dezmembrămintelor dreptului de proprietate - documentație pentru reconstituirea cărții funciare pierdute, distruse sau sustrase
--	--

**II. OBIECTUL ÎNSCRIERII:**

- intabularea \* .....  
 - înscrierea provizorie \*\* .....  
 - notarea \*\*\* .....apartamentarea construcției .....  
 - radierea \*\*\*\* .....

**Imobilul situat în: UAT Fagaras**

Adresă imobil							Nr. CF/ Nr. cad (IE)
Localitate	Strada (Tarla)	Număr (Parcelă)	Bloc	Scara	Etaj	Ap.	
Fagaras	Ciocanului	8	-	-	-	-	106171

**ACTUL JURIDIC** care justifică cererea, anexat în original sau în copie legalizată : extras CF nr 27637/15.11.2019,

Solicitez comunicarea răspunsului:

- prin poștă  
 la sediul biroului teritorial  
 fax nr.....

*Semnatura proprietarului/persoana interesata*

*[Handwritten signature]*  

**Semnatura si stampila**  
**Ing. Vass Alexandru**



Serviciu achitat cu chitanța nr.	Data	Suma	Cod serviciu
			2.2.1.

\* Drept de proprietate, uz, uzufruct, abitație, servitute, concesiune, ipotecă, privilegiu etc.  
 \*\* Act sub condiție suspensivă, act sub condiție rezolutorie sau cu termen, hotărâre judecătorească care nu a rămas definitivă.  
 \*\*\* Incapacitate, locajunea, preemțiunea, promisiunea de înstrăinare, sechestrul judiciar și asigurator, schimbarea rangului ipotecii, acțiuni în justiție asupra imobilului în cauză, orice alte fapte sau drepturi personale etc.  
 \*\*\*\* Drepturi reale, ipotecă, privilegiu.  
 Oficiul de Cadastru și Publicitate Imobiliară prelucrează date cu caracter personal furnizate de dumneavoastră prin mijloace automatizate. În scopul efectuării înregistrărilor în sistemul integrat de cadastru și carte funciară sau în vederea eliberării copiilor de pe documentele din arhivă. Informațiile înregistrate sunt destinate utilizării de către operator și sunt comunicate numai destinatarilor abilitați prin lege (Codul civil, legi speciale), inclusiv organelor de poliție, parchetelor, instanțelor, altor autorități publice, conform Legii nr. 677/2001 pentru protecția persoanelor cu privire la prelucrarea datelor cu caracter personal și libera circulație a acestor date, cu modificările și completările ulterioare, beneficiarii de dreptul de acces, de intervenție asupra datelor și de dreptul de a nu fi supus unei decizii individuale. Totodată, aveți dreptul să vă opuneți prelucrării datelor personale care vă privesc, în limitele prevăzute de art. 15 din Legea nr. 677/2001, cu modificările și completările ulterioare. Pentru exercitarea acestor drepturi, vă puteți adresa la Oficiul de Cadastru și Publicitate Imobiliară cu o cerere scrisă, datată și semnată. De asemenea, vă este recunoscut dreptul de a vă adresa justiției.  
 Oficiul de Cadastru și Publicitate Imobiliară, instituție publică cu personalitate juridică aflată în subordinea Agenției Naționale de Cadastru și Publicitate Imobiliară, prelucrează date cu caracter personal furnizate de dumneavoastră: nume, prenume, serie și număr act de identitate, cod numeric personal, adresa poștală etc.  
 Datele cu caracter personal sunt prelucrate de către operator în vederea îndeplinirii competențelor legale privind evidențele de cadastru și carte funciară și pot fi comunicate numai destinatarilor abilitați prin acte normative (Codul civil, Codul de procedură civilă, Codul fiscal, alte legi speciale), inclusiv organelor de poliție, parchetelor, instanțelor sau altor autorități publice, în condițiile legii. În acest sens vă informăm și vă asigurăm că am luat măsuri tehnice și organizatorice adecvate pentru protejarea datelor dumneavoastră.  
 În exercitarea drepturilor dumneavoastră prevăzute de Regulamentul nr. 679/2016 privind protecția persoanelor fizice în ceea ce privește prelucrarea datelor cu caracter personal și privind libera circulație a acestor date, dar și pentru orice alte informații suplimentare legate de protecția datelor cu caracter personal vă puteți adresa responsabilului cu protecția datelor, la adresa rp@anpci.ro, formulând o cerere scrisă, datată și semnată sau la telefon: .....  
 \*) Se completează cu datele corespunzătoare responsabilului cu protecția datelor desemnat la nivelul fiecărui OCPI

CĂTRE  
**OFICIUL DE CADASTRU ȘI PUBLICITATE IMOBILIARĂ.....Brasov.....**  
**BIROUL DE CADASTRU ȘI PUBLICITATE IMOBILIARĂ.....Fagaras.....**

## DECLARAȚIE

Subsemnatul **Municipiul Fagaras** domiciliat in Mun. Fagaras, str. Republicii, nr. 3, identificat, CUI 4384419, tel./fax...-., e-mail: ...-.; prin prezenta declar pe propria răspundere, în calitate de proprietar al imobilului situat în intravilanul Loc. Fagaras, str. Ciocanului, nr. 8 Jud. Brasov, identificat prin nr cad. 106171 din CF 106171 Fagaras, sub sancțiunile prevăzute de Codul penal, cu privire la falsul în declarații, că:



- am indicat persoanei autorizate limitele imobilului, în vederea întocmirii documentației cadastrale;
- am fost informat(ă) și solicit înscrierea în evidențele de cadastru și carte funciară a suprafeței rezultate din măsurători de **301 mp**, comunicată de persoana autorizată;
- am fost informat(ă) și sunt de acord cu poziționarea incertă a imobilului și a consecințelor ce decurg din acest lucru;
- am adus la cunoștința tuturor proprietarilor informațiile mai sus menționate, aceștia fiind de acord cu întocmirea documentației și înregistrarea ei la OCPI
- imobilul nu se află în litigiu/se află în litigiu - cu imobilul ID...-, nr. dosar...-, instanța...-, obiect...-

Imi asum întreaga raspundere pentru punerea la dispozitia persoanei autorizate ....**Vass Alexandru.....**, avand autorizatia categoria..**B..**, seria..**RO-VN-F..**, nr. ..**0107..**, a urmatoarelor acte doveditoare ale dreptului de proprietate: extras CF nr 27637/15.11.2019,

.....  
 în vederea identificării limitelor bunului imobil măsurat, pentru executarea documentatiei cadastrale, participand la masuratoare.

Data 14.02.2020

**SEMNATURA PROPRIETARILOR**

.....  
  

**Numele si prenumele persoanei autorizate**  
 Ing. Vass Alexandru  
**Semnatura si stampila**

.....  
  
 VASS ALEXANDRU

Oficiul de Cadastru și Publicitate Imobiliară prelucrează date cu caracter personal furnizate de dumneavoastră prin mijloace automatizate, în scopul efectuării înscrierilor în sistemul integrat de cadastru și carte funciară sau în vederea eliberării copiilor de pe documentele din arhivă.

Informațiile înregistrate sunt destinate utilizării de către operator și sunt comunicate numai destinatarilor abilitați prin lege (Codul civil, legi speciale), inclusiv organelor de poliție, parchetelor, instanțelor, altor autorități publice.

Conform Legii nr. 677/2001 pentru protecția persoanelor cu privire la prelucrarea datelor cu caracter personal și libera circulație a acestor date, cu modificările și completările ulterioare, beneficiați de dreptul de acces, de intervenție asupra datelor și de dreptul de a nu fi supus unei decizii individuale. Totodată, aveți dreptul să vă opuneți prelucrării datelor personale care vă privesc, în limitele prevăzute de art. 15 din Legea nr. 677/2001, cu modificările și completările ulterioare. Pentru exercitarea acestor drepturi, vă puteți adresa la Oficiul de Cadastru și Publicitate Imobiliară cu o cerere scrisă, datată și semnată. De asemenea, vă este recunoscut dreptul de a vă adresa justiției.

Oficiul de Cadastru și Publicitate Imobiliară, instituție publică cu personalitate juridică aflată în subordinea Agenției Naționale de Cadastru și Publicitate Imobiliară, prelucrează date cu caracter personal furnizate de dumneavoastră: nume, prenume, serie și număr act de identitate, cod numeric personal, adresa poștală etc.

Datele cu caracter personal sunt prelucrate de către operator în vederea îndeplinirii competențelor legale privind evidențele de cadastru și carte funciară și pot fi comunicate numai destinatarilor abilitați prin acte normative (Codul civil, Codul de procedură civilă, Codul fiscal, alte legi speciale), inclusiv organelor de poliție, parchetelor, instanțelor sau altor autorități publice, în condițiile legii. În acest sens vă informăm și vă asigurăm că am luat măsuri tehnice și organizatorice adecvate pentru protecția datelor dumneavoastră.

În exercitarea drepturilor dumneavoastră prevăzute de Regulamentul nr. 679/2016 privind protecția persoanelor fizice în ceea ce privește prelucrarea datelor cu caracter personal și privind libera circulație a acestor date, dar și pentru orice alte informații suplimentare legate de protecția datelor cu caracter personal vă puteți adresa responsabilului cu protecția datelor, la adresa [rdp@ancpi.ro](mailto:rdp@ancpi.ro), formulând o cerere scrisă, datată și semnată sau la telefon: .....

\*) Se completează cu datele corespunzătoare responsabilului cu protecția datelor desemnat la nivelul fiecărui OCPI.



**ROMÂNIA**  
**MINISTERUL FINANTELOR PUBLICE**  
**AGENȚIA NAȚIONALĂ DE ADMINISTRARE FISCALĂ**  
**CERTIFICAT DE ÎNREGISTRARE FISCALĂ**

Seria **A** Nr. **0524283**

Denumire/Nume si prenume:  
**MUNICIPIUL FAGARAS**

Domiciliul fiscal: **JUD. BRAȘOV, MUN. FĂGĂRAȘ,  
STR. REPUBLICII, Nr.3**

Emitent

0000000000000000000473012833

A

Codul de înregistrare fiscală (C.I.F.):

4384419

Data atribuirii (C.I.F.):

27.07.1993

Data eliberării:

06.08.2010

Cod M.F.P. 14.13.20.99/2

Se utilizează începând cu 01.01.2007

Modelul și conținutul acestor documente sunt aprobate conform OMPF 2002/2007.





Nr. cerere	27637
Ziua	15
Luna	11
Anul	2019



## EXTRAS DE CARTE FUNCİARĂ PENTRU INFORMARE

Carte Funciară Nr. 106171 Făgăraș

### A. Partea I. Descrierea imobilului

**TEREN** Intravilan

**Adresa:** Loc. Fagaras, Str Ciocanului, Nr. 8, Jud. Brasov

Nr. Crt	Nr. cadastral Nr. topografic	Suprafața* (mp)	Observații / Referințe
A1	106171	301	Teren imprejmuit; Delimitat pe toate laturile de catre ziduri de constructie.

### Construcții

Crt	Nr cadastral Nr.	Adresa	Observații / Referințe
A1.1	106171-C1	Loc. Fagaras, Str Ciocanului, Nr. 8, Jud. Brasov	Nr. niveluri:1; S. construita la sol:301 mp; S. construita desfasurata:301 mp; Casa de locuit din caramida in regim P. edificata in 1954, S construita desfasurata=301 mp. Compusa din 11 camere, 6 bucatarii si 3 holuri.

### B. Partea II. Proprietari și acte

Înscrieri privitoare la dreptul de proprietate și alte drepturi reale	Referințe
<b>5514 / 18/03/2019</b> Act Administrativ nr. HCL nr 48, din 27/02/2019 emis de Consiliul Local Fagaras;	
B5	Intabulare, drept de PROPRIETATE, dobandit prin Lege, cota actuala 1/1 1) <b>MUNICIPIUL FĂGĂRAȘ</b> , CIF:4384419, DOMENIUL PRIVAT
<b>8728 / 25/04/2019</b> Act Administrativ nr. 40540, din 04/04/2019 emis de Primaria Municipiului Fagaras-documentație cadastrală întocmită de persoană fizica autorizată, avizată de serviciul cadastru; Act Administrativ nr. 5514, din 18/03/2019 emis de B.C.P.I Fagaras; Act Administrativ nr. 39906, din 03/04/2019 emis de Primaria Municipiului Fagaras;	
B7	Intabulare, drept de PROPRIETATEconform art.37 alin.2 din leg.7/1996, dobandit prin Lege, cota actuala 1/1 1) <b>MUNICIPIUL FĂGĂRAȘ</b> , CIF:4384419, DOMENIUL PRIVAT <i>OBSERVATII: cerere nr.27637/15.11.2019 c.f.</i>

### C. Partea III. SARCINI

Înscrieri privind dezmembrămintele dreptului de proprietate, drepturi reale de garanție și sarcini	Referințe
<b>23015 / 29/10/2018</b> Adresa nr. 8917, din 18/04/2003 emis de PRIMARIA FAGARAS;	
C1	Intabulare, drept de FOLOSINTA 1) <b>CONSILIUL LOCAL FAGARAS</b> <i>OBSERVATII: pozitie transcrisa din CF 102519/Fagaras, inscrisa prin incheierea nr. 968 din 24/01/2011;</i>

## Anexa Nr. 1 La Partea I

## Teren

Nr cadastral	Suprafața (mp)*	Observații / Referințe
106171	301	Delimitat pe toate laturile de catre ziduri de constructie.

\* Suprafața este determinată în planul de proiecție Stereo 70.

## DETALII LINIARE IMOBIL

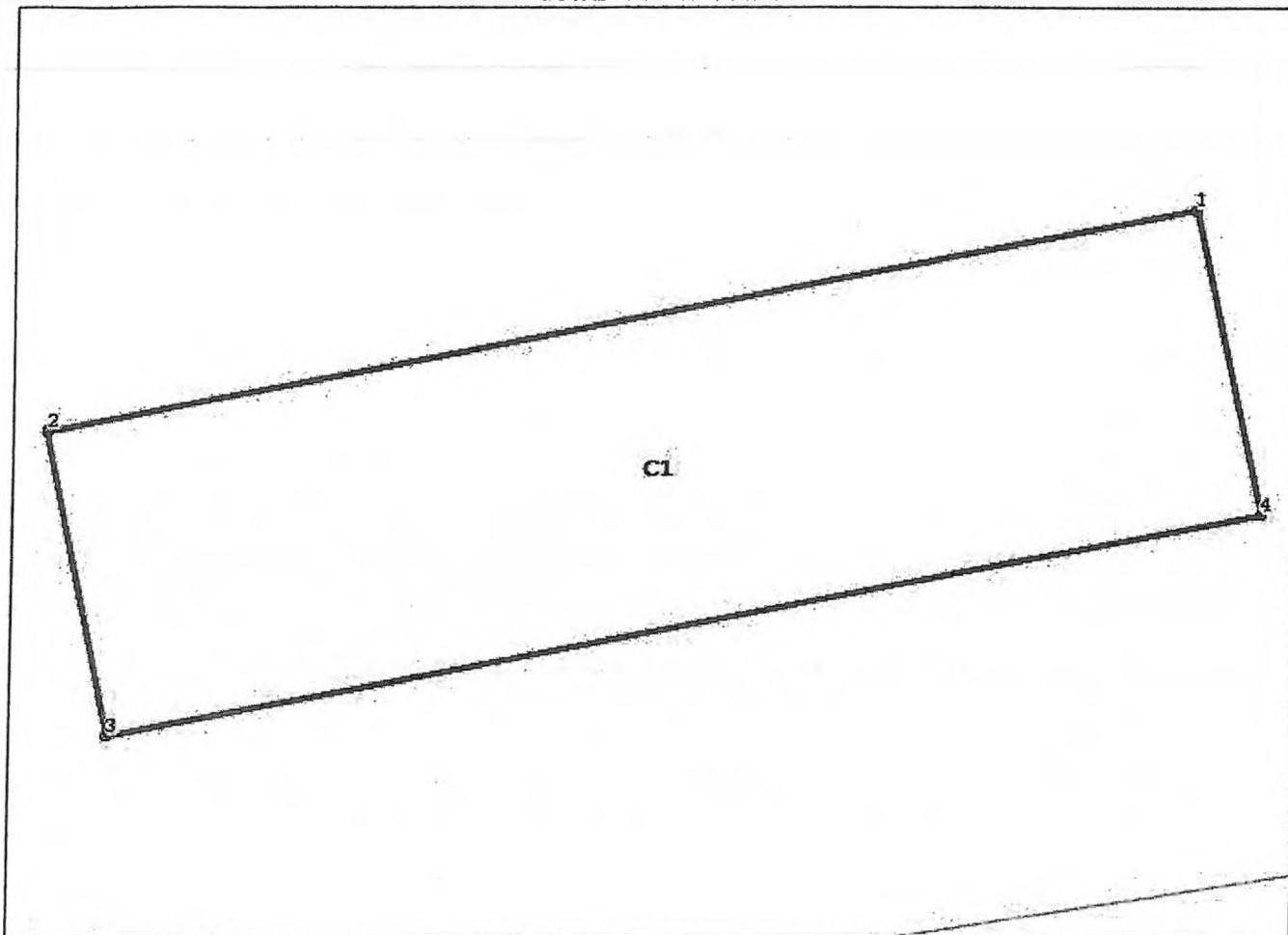

## Date referitoare la teren

Nr Crt	Categorie folosință	Intra vilan	Suprafața (mp)	Tarla	Parcelă	Nr. topo	Observații / Referințe
1	curti constructii	DA	301	-	-	-	Delimitat pe toate laturile de catre ziduri de constructie

## Date referitoare la construcții

Crt	Număr	Destinație construcție	Supraf. (mp)	Situație juridică	Observații / Referințe
A1.1	106171-C1	construcții de locuinte	301	Cu acte	S. construita la sol:301 mp; S. construita desfasurata:301 mp; Casa de locuit din caramida în regim P. edificata în 1954, S construita desfasurata=301 mp. Compusa din 11 camere, 6 bucatarii și 3 holuri.

## Lungime Segmente

1) Valorile lungimilor segmentelor sunt obținute din proiecție în plan.

Punct început	Punct sfârșit	Lungime segment (** (m)
1	2	33.605
2	3	8.949

Punct început	Punct sfârșit	Lungime segment m (m)
3	4	33.736
4	1	8.943

\*\* Lungimile segmentelor sunt determinate în planul de proiecție Stereo 70 și sunt rotunjite la 1 milimetru.

\*\*\* Distanța dintre puncte este formată din segmente cumulate ce sunt mai mici decât valoarea 1 milimetru.

Certific că prezentul extras corespunde cu pozițiile în vigoare din cartea funciară originală, păstrată de acest birou.

Prezentul extras de carte funciară este valabil la autentificarea de către notarul public a actelor juridice prin care se sting drepturile reale precum și pentru dezbaterile succesiunilor, iar informațiile prezentate sunt susceptibile de orice modificare, în condițiile legii.

S-a achitat tariful de 60 RON, -Ordin de plată cont OCPI nr.3001/05-11-2019 în suma de 60, pentru serviciul de publicitate imobiliară cu codul nr. 263.

Data soluționării,

03-12-2019

Data eliberării,

\_\_/\_\_/\_\_

Asistent Registrator,  
ADRIANA COJOCARIU

(parafa și semnătura)

Referent,

(parafa și semnătura)



ROMÂNIA  
JUDEȚUL BRAȘOV



## MUNICIPIUL FĂGĂRAȘ

Strada Republicii, Nr. 3, 505200, Tel: 0040 268 211 313, Fax: 0040 268 213 020  
Web: www.primaria-fagaras.ro, Email: secretariat@primaria-fagaras.ro

Nr. 6373/3 din 03.03.2020

### ADEVERINȚĂ

Urmare a solicitării nr. 6373/20.02.2020 înaintată de SC Avass Cad Design SRL pentru Municipiul Fagaras ,

Municipiul Făgăraș își dă acordul pentru efectuarea operațiunii de apartamentare fără autorizație de construire a imobilului înscris în CF 106171-Făgăraș, situat în Făgăraș, strada Ciocanului , nr.8, proprietar Municipiul Fagaras , rezultând un număr de 6 apartamente, conform documentației de dezmembrare UI proiect nr.40/2020, întocmită de SC Avass Cad Design SRL.

S-a eliberat prezenta în baza art.26, alin (8) din Legea cadastrului și publicității imobiliare și art.140, art.141 lit.g) din Regulamentul de avizare, recepție și înscriere în evidențele de cadastru și carte funciară , aprobat prin Ordinul ANCPI nr.700/2014 cu modificările și completările ulterioare .

PRIMAR,  
GHEORGHE SUCACIU



SECRETAR GENERAL,  
LAURA ELENA GIUNCA

1	Intocmit, Arh. sef	Boer Liliana	03.03.2020	
---	-----------------------	--------------	------------	--

# MEMORIU TEHNIC

**1. Adresa imobilului** – Str. Ciocanului nr. 8, Fagaras, jud. Braşov.

**2. Tipul lucrării** – Documentație cadastrală pentru apartamentare, rezultand 6 apartamente.

**3. Scurtă prezentare a situației din teren** – În faza de documentare a lucrării am studiat documentele puse la dispoziție de beneficiar, extrasul de carte funciară și schița de carte funciară, apoi am localizat și identificat imobilul ca fiind casă în regim de înălțime P situate în Fagaras, str. Ciocanului nr. 8.

Am identificat elementele comune existente în teren și în planul atașat, față de care s-au stabilit limitele și dimensiunile imobilului.

## **4. Operațiuni topo-cadastrale efectuate**

La efectuarea masuratorilor s-a folosit ruleta de 20 m si statia totala Leica TS02 prin metoda drumuirii, rezultand 4 puncte de statie, pentru incadrarea masuratorilor in sistemul de proiectie Stereografic 1970, s-a folosit sistemul GPS Hi Target H32, prin conectarea la sistemul national de pozitionare Rompos. Au fost determinate, cu ajutorul tehnologiei GPS, doua puncte de sprijin (1 si 2) .

Data întocmirii,  
Februarie 2020

Semnătura și ștampila  
ing. Vass Alexandru



### Foaia colectivă

Carte Funciara Colectiva Nr.106171 / UAT Fagaras

Descrierea condominiului

Adresa: Fagaras, str. Ciocanului, nr. 8

Nr. Cadastral: 106171

Suprafața teren: 301 mp

Nr. Tronson	Scara	Nivel	Nr. apartament/ spațiu cu altă destinație	Cod Unitate individuală (UI)	Nr. CF Individuală	Supraf. utilă UI -Suap- (mp)	Cota parte indiviză din părțile comune aferente UI (Cpc)	Cota parte teren aferent UI (Cpt)	Observații
		parter	Ap. 1	C1-U1		30	3000/24600	3671/30100	compus din:camera,bucatarie
		parter	Ap. 2	C1-U2		36	3600/24600	4405/30100	compus din:camera,bucatarie
		parter	Ap. 3	C1-U3		59	5900/24600	7219/30100	compus din:bucatarie,hol,3 camere
		parter	Ap. 4	C1-U4		59	5900/24600	7219/30100	compus din:bucatarie,hol,4 camere
		parter	Ap. 5	C1-U5		26	2600/24600	3181/30100	compus din:bucatarie,camera
		parter	Ap. 6	C1-U6		36	3600/24600	4405/30100	compus din:bucatarie,hol,camera
TOTAL						246	24600/24600	30100/30100	
Descrierea părților comune indivize:				Părțile de uz comun: terenul construit și neconstruit de 307 mp, zidurile comune cu fundațiile, fațada, podul si acoperisul.					
Intocmit,					Receptionat,				

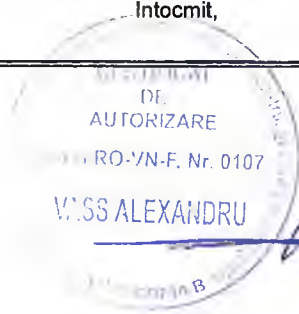
  
 DE  
 AUTORIZARE  
 RO-VN-F, Nr. 0107  
 V. SS ALEXANDRU  
 11

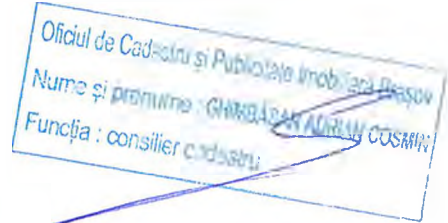
  
 Oficiul de Cadastru și Publicitate Imobiliară Făgăraș  
 Nume și prenume: GHINȚĂ DAN ADRIAN COSMIN  
 Funcția : consilier cadastru

22. APR. 2020

# RELEVEU APARTAMENT 1

Scara 1:100

Nr. cadastral	Suprafața	Adresa imobilului	
106171	301 mp	Loc. Fagaras, Str. Ciocanului, Nr. 8, Jud. Brasov	
Cartea Funciară nr.	106171	UAT	FAGARAS
Cod unitate individuala (UI)	CI-U1	CF individuala	106171 CI-U1

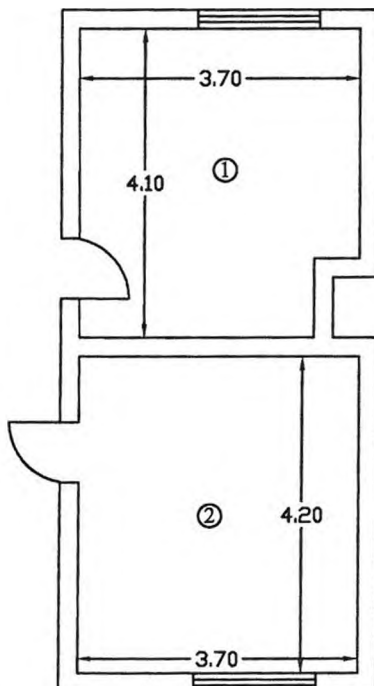

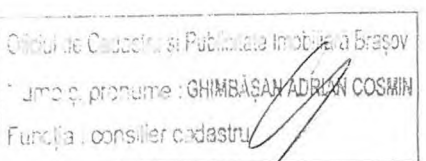
Nr. incapere	Nivel	Denumire incapere	Suprafata utila (mp)	Nr. incapere	Nivel	Denumire incapere	Suprafata utila (mp)
1	parter	bucatarie	14.5	2	parter	camera	15.5
Suprafata utila = 30 mp							
Suprafata totala = 30 mp							
Executant				Data			
Ing. Vass Alexandru				Februarie 2020			
							
Receptionat				Data			
				22. APR. 2020			

## RELEVEU APARTAMENT 2

Scara 1:100

Nr. cadastral	Suprafața	Adresa imobilului	
106171	301 mp	Loc. Fagaras, Str. Ciocanului, Nr. 8, Jud. Brasov	
Cartea Funciară nr.	106171	UAT	FAGARAS
Cod unitate individuala (UI)	C1-U2	CF individuala	106171 C1-U2

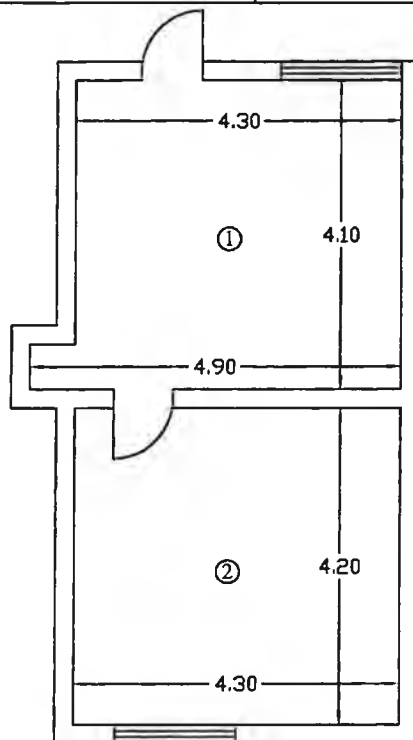

Nr. incapere	Nivel	Denumire incapere	Suprafata utila (mp)	Nr. incapere	Nivel	Denumire incapere	Suprafata utila (mp)
1	parter	bucatarie	18.0	2	parter	camera	18.1
Suprafata utila = 36 mp							
Suprafata totala = 36 mp							
Executant				Data			
Ing. Vass Alexandru				Februarie. 2020			
Receptionat				Data			
				22. APR. 2020			



## RELEVEU APARTAMENT 3

Scara 1:100

Nr. cadastral	Suprafața	Adresa imobilului	
106171	301 mp	Loc. Fagaras, Str. Ciocanului, Nr. 8, Jud. Brasov	
Cartea Funciară nr.	106171	UAT	FAGARAS
Cod unitate individuala (UI)	C1-U3	CF individuala	106171 C1-U3

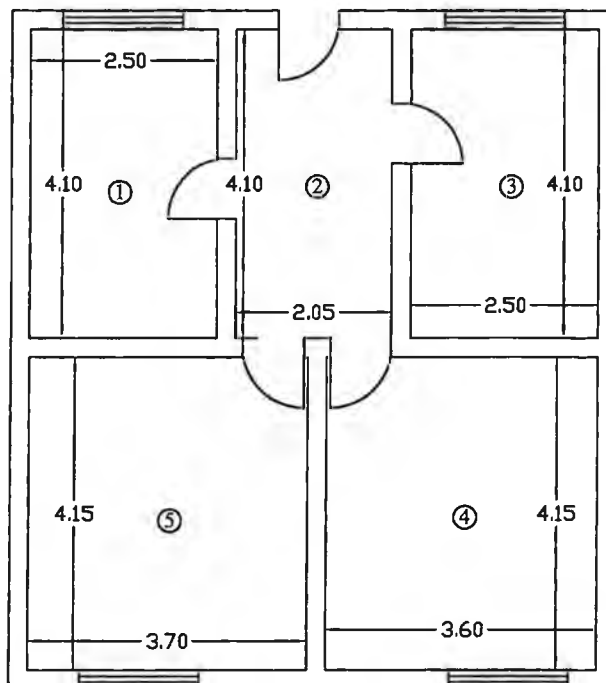

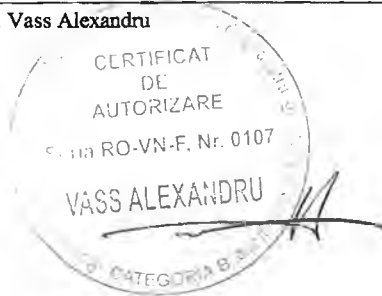
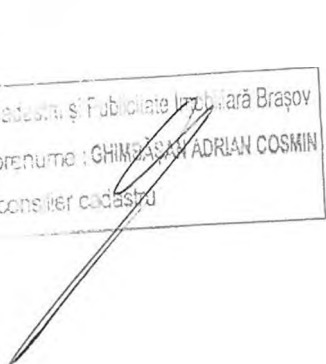
Nr. incapere	Nivel	Denumire incapere	Suprafata utila (mp)	Nr. incapere	Nivel	Denumire incapere	Suprafata utila (mp)
1	parter	camera	10.2	4	parter	camera	14.9
2	parter	hol	8.4	5	parter	camera	15.4
3	parter	bucatarie	10.2				
Suprafata utila = 59 mp							
Suprafata totala = 59 mp							
Executant				Data			
Ing. Vass Alexandru 				Februarie 2020			
Receptionat				Data			
 Oficiul de Cadastru și Publicitate Imobiliară Brașov Nume și prenume: GHIMBASAN ADRIAN COSMIN Funcția: consilier cadastru				22. APR. 2020			

## RELEVEU APARTAMENT 4

Scara 1:100

Nr. cadastral	Suprafața	Adresa imobilului	
106171	301 mp	Loc. Fagaras, Str. Ciocanului, Nr. 8, Jud. Brasov	
Cartea Funciară nr.	106171	UAT	FAGARAS
Cod unitate individuala (UI)	C1-U4	CF individuala	106171 C1-U4

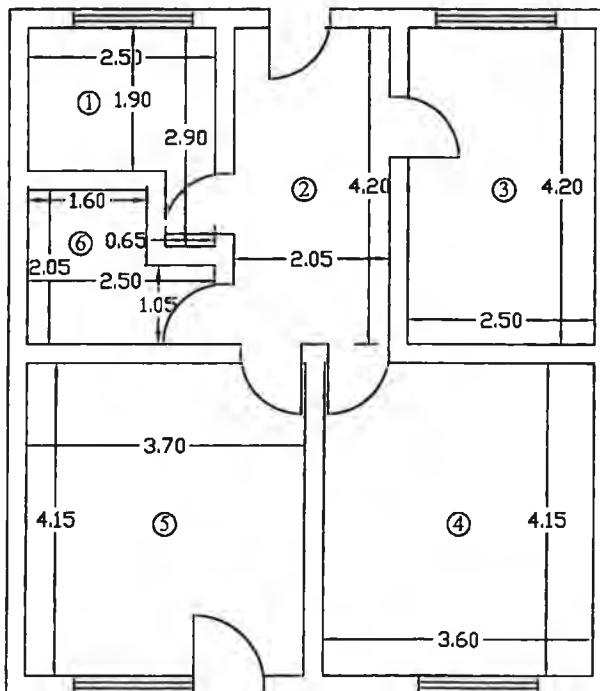

Nr. incapere	Nivel	Denumire incapere	Suprafata utila (mp)	Nr. incapere	Nivel	Denumire incapere	Suprafata utila (mp)
1	parter	camera	5.4	4	parter	camera	14.9
2	parter	hol	8.6	5	parter	camera	15.4
3	parter	bucatarie	10.5	6	parter	camera	4.2
Suprafata utila = 59 mp							
Suprafata totala = 59 mp							
Executant				Data			
Ing. Vass Alexandru				Februarie 2020			
Receptionat				Data			
				22. APR. 2020			

## RELEVEU APARTAMENT 5

Scara 1:100

Nr. cadastral	Suprafața	Adresa imobilului	
106171	301 mp	Loc. Fagaras, Str. Ciocanului, Nr. 8, Jud. Brasov	
Cartea Funciară nr.	106171	UAT	FAGARAS
Cod unitate individuala (UI)	C1-U5	CF individuala	106171 C1-U5

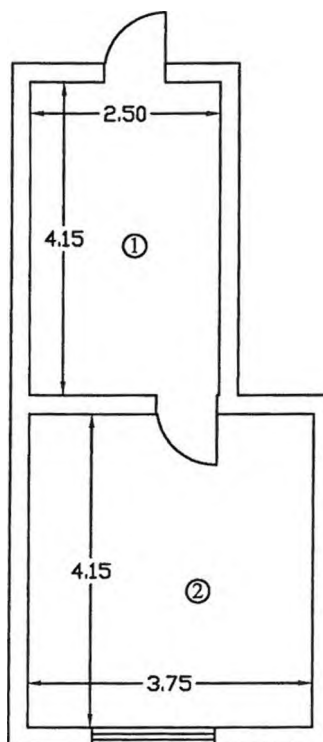

Nr. incapere	Nivel	Denumire incapere	Suprafata utila (mp)	Nr. incapere	Nivel	Denumire incapere	Suprafata utila (mp)	
1	parter	camera	10.4	2	parter	bucatarie	15.6	
			Suprafata utila = 26 mp					
			Suprafata totala = 26 mp					
Executant				Data				
Ing. Vass Alexandru				Februarie 2020				
Receptionat				Data				

## RELEVEU APARTAMENT 6

Scara 1:100

Nr. cadastral	Suprafața	Adresa imobilului	
106171	301 mp	Loc. Fagaras, Str. Ciocanului, Nr. 8, Jud. Brasov	
Cartea Funciară nr.	106171	UAT	FAGARAS
Cod unitate individuala (UI)	C1-U6	CF individuala	106171 C1-U6

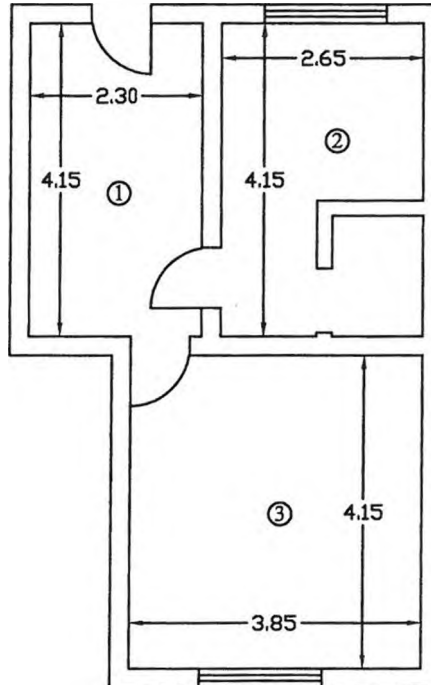

Nr. incapere	Nivel	Denumire incapere	Suprafata utila (mp)	Nr. incapere	Nivel	Denumire incapere	Suprafata utila (mp)
1	parter	hol	9.5	3	parter	camera	16.0
2	parter	bucatarie	10.6				
Suprafata utila = 36 mp							
Suprafata totala = 36 mp							
Executant				Data			
Ing. Vass Alexandru CERTIFICAT DE AUTORIZARE Nr. RO-VN-F, Nr. 0107 VASS ALEXANDRU				Februarie 2020			
Receptionat				Data			
Județul Brașov, Județul Brașov Număr proiect: GA/2020/ADRIAN COSMIN Funcția: consilier ADRIAN COSMIN				22 APR 2020			

Plan de amplasament și delimitare a imobilului  
Scara 1:500

ANEXA Nr. 1.35  
la regulament

Nr. cadastral	Suprafața măsurată a imobilului (mp)	Adresa imobilului
106171	301	Loc. Fagaras, Str. Ciocanului, nr. 8, Jud. Brasov
Nr. Cartea Funciară		Unitatea Administrativ Teritoriala (UAT)
106171		FAGARAS

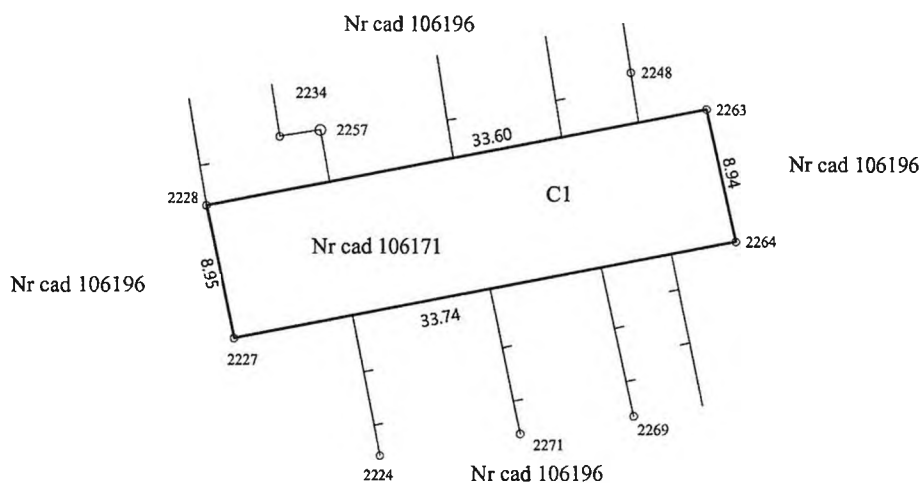

A. Date referitoare la teren			
Nr. parcelă	Categorie de folosinta	Suprafața (mp)	Mentiuți
1	curti constructii	301	Delimitat pe toate laturile de catre ziduri de constructie
Total		301	
B. Date referitoare la construcții			
Cod	Destinatia	Suprafața construita la sol (mp)	Mentiuți
C1	CL	301	casa de locuit din caramida in regim P, edificata in anul 1954. Compusa din 11 camere, 6 bucatarii si 3 holuri.
Total	-	301	S construita desfasurata = 301 mp
Suprafața totală măsurată a imobilului = 301mp Suprafața din act= 301 mp			
Executant: ing. Vass Alexandru  Confirm executarea masuratorilor la teren, corectitudinea intocmirii documentatiei cadastrale si corespondenta acesteia cu realitatea din-teren  Semnatura si stampila Data: 20.02.2020		Inspector  Confirm introducerea imobilului in baza de date integrata si atribuirea numarului cadastral  Semnatura si parafa Data:  Stampila BCPI	



CONSILIUL LOCAL AL  
MUNICIPIULUI FĂGĂRAȘ

COMISIA 4  
COMISIA PENTRU ACTIVITĂȚI  
ȘTIINȚIFICE, ÎNVĂȚĂMÂNT,  
CULTE, SĂNĂTATE, CULTURĂ,  
PROTECȚIE SOCIALĂ, SPORTIVE  
ȘI DE AGREMENT

AVIZ NR. 18 /22.07.2020

În aplicarea prevederilor art.136 din O.U.G.nr.57/2019 privind Codul administrativ  
Comisia de specialitate nr.4 **AVIZEAZĂ (NU AVIZEAZĂ)** favorabil proiectul de  
hotărâre privind:

---

- aprobarea dezmembrării în **6 loturi** a imobilului situat în Făgăraș, str.**Ciocanului**,  
**nr.8**, jud.Brașov, identic cu cel înscris în CF.nr.106171 – Fagaras, cu nr.top.106171 cu  
teren în suprafață de **301 mp.**

Amendamente propuse:

---

---

---

---

---

---

---

---

---

---

**PREȘEDINTE,**  
Alexandru Florin

**SECRETAR,**  
Biza Radu

*17, 40*

Cod: F-18

CONSILIUL LOCAL AL  
MUNICIPIULUI FĂGĂRAȘ

COMISIA 1  
COMISIA DE STUDII, PROGNOZE  
ECONOMICO-SOCIALE, BUGET  
FINANȚE ȘI ADMINISTRAREA  
DOMENIULUI PUBLIC ȘI PRIVAT  
AL MUNICIPIULUI

AVIZ NR. 18 /22.07.2020

În aplicarea prevederilor art.136 din O.U.G.nr.57/2019 privind Codul administrativ  
Comisia de specialitate nr.1 **AVIZEAZĂ (NU AVIZEAZĂ)** favorabil proiectul de  
hotărâre privind:

- aprobarea dezmembrării în **6 loturi** a imobilului situat în Făgăraș, str.**Ciocanului**,  
**nr.8**, jud.Brașov, identic cu cel înscris în CF.nr.106171 – Fagaras, cu nr.top.106171 cu  
teren în suprafață de **301 mp.**

Amendamente propuse:

---

---

---

---

---

---

---

---

---

---

A F

PREȘEDINTE,  
Negrilă Ion

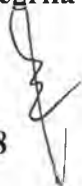

SECRETAR,  
Șuteu Marilena

Cod: F-18

CONSILIUL LOCAL AL  
MUNICIPIULUI FĂGĂRAȘ

COMISIA 5  
COMISIA PENTRU ADMINISTRAȚIA  
PUBLICĂ LOCALĂ, JURIDICĂ,  
APĂRAREA ORDINII PUBLICE,  
RESPECTAREA DREPTURILOR ȘI  
LIBERTĂȚILOR CETĂȚENEȘTI,  
PROBLEMELE MINORITĂȚILOR

AVIZ NR. 18 / 22.07.2020

În aplicarea prevederilor art.136 din O.U.G.nr.57/2019 privind Codul administrativ Comisia de specialitate nr.5 **AVIZEAZĂ (NU AVIZEAZĂ)** favorabil proiectul de hotărâre privind:

- aprobarea dezmembrării în **6 loturi** a imobilului situat în Făgăraș, str.**Ciocanului, nr.8**, jud.Brașov, identic cu cel înscris în CF.nr.106171 – Fagaras, cu nr.top.106171 cu teren în suprafață de **301 mp.**

Amendamente propuse:

A 7.

PREȘEDINTE,  
Bogdan Ion

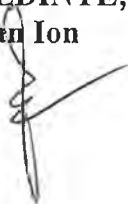

Cod: F-18

SECRETAR,  
Malene Petru





**CONSILIUL LOCAL AL  
MUNICIPIULUI FĂGĂRAȘ**

**COMISIA 3  
COMISIA PENTRU SERVICII  
PUBLICE, PENTRU COMERT  
ȘI AGRICULTURĂ**

**AVIZ NR. 18 / 22.07.2020**

În aplicarea prevederilor art.136 din O.U.G.nr.57/2019 privind Codul administrativ  
Comisia de specialitate nr.3 **AVIZEAZĂ (NU AVIZEAZĂ)** favorabil proiectul de  
hotărâre privind:

- aprobarea dezmembrării în **6 loturi** a imobilului situat în Făgăraș, str.**Ciocanului**,  
**nr.8**, jud.Brașov, identic cu cel înscris în CF.nr.106171 – Fagaras, cu nr.top.106171 cu  
teren în suprafață de **301 mp.**

Amendamente propuse:

---

---

---

---

---

---

---

---

---

---

*OK V/F*

**PREȘEDINTE,**

**SECRETAR,  
Cârlan Anca**

**Cod: F-18**

CONSILIUL LOCAL AL  
MUNICIPIULUI FĂGĂRAȘ

COMISIA 2  
COMISIA DE ORGANIZARE ȘI  
DEZVOLTARE URBANISTICĂ,  
REALIZAREA LUCRĂRILOR  
PUBLICE, PROTECȚIA MEDIULUI  
ÎNCONJURĂTOR, CONSERVAREA  
MONUMENTELOR ISTORICE ȘI DE  
ARHITECTURĂ

AVIZ NR. 18 / 21.07.2020

În aplicarea prevederilor art.136 din O.U.G.nr.57/2019 privind Codul administrativ Comisia de specialitate nr.2 **AVIZEAZĂ (NU AVIZEAZĂ)** favorabil proiectul de hotărâre privind:

- aprobarea dezmembrării în **6 loturi** a imobilului situat în Făgăraș, str.**Ciocanului, nr.8**, jud.Brașov, identic cu cel înscris în CF.nr.106171 – Fagaras, cu nr.top.106171 cu teren în suprafață de **301 mp.**

Amendamente propuse:

---

---

---

---

---

---

---

---

---

---

PREȘEDINTE,  
Ercău Bruno



Cod: F-18

SECRETAR,  
Suciu Andreea



CONSILIUL LOCAL AL  
MUNICIPIULUI FĂGĂRAȘ

COMISIA 6  
COMISIA DE TURISM, RELAȚII  
EXTERNE ȘI INTEGRARE  
EUROPEANĂ

AVIZ NR. 18 / 21.07.2020

În aplicarea prevederilor art.136 din O.U.G.nr.57/2019 privind Codul administrativ  
Comisia de specialitate nr.6 **AVIZEAZĂ (NU AVIZEAZĂ)** favorabil proiectul de  
hotărâre privind:

---

- aprobarea dezmembrării în 6 loturi a imobilului situat în Făgăraș, str.**Ciocanului,**  
**nr.8**, jud.Brașov, identic cu cel înscris în CF.nr.106171 – Fagaras, cu nr.top.106171 cu  
teren în suprafață de **301 mp.**

Amendamente propuse:

AF

---

---

---

---

---

---

---

---

PREȘEDINTE,  
Stengel Norbert



SECRETAR,  
Clonț Valentin

RELEVU CU PROPUNEREA DE APARTAMENTARE

Scara 1:100

Nr. cadastral	Suprafata	Adresa imobilului	
106171	301 mp	Loc. Fagaras, Str. Ciocanului, Nr. 8, Jud. Brasov	
Cartea Funciara nr.	106171	UAT	FAGARAS
Cod unitate individuala (UI)		CF individuala	

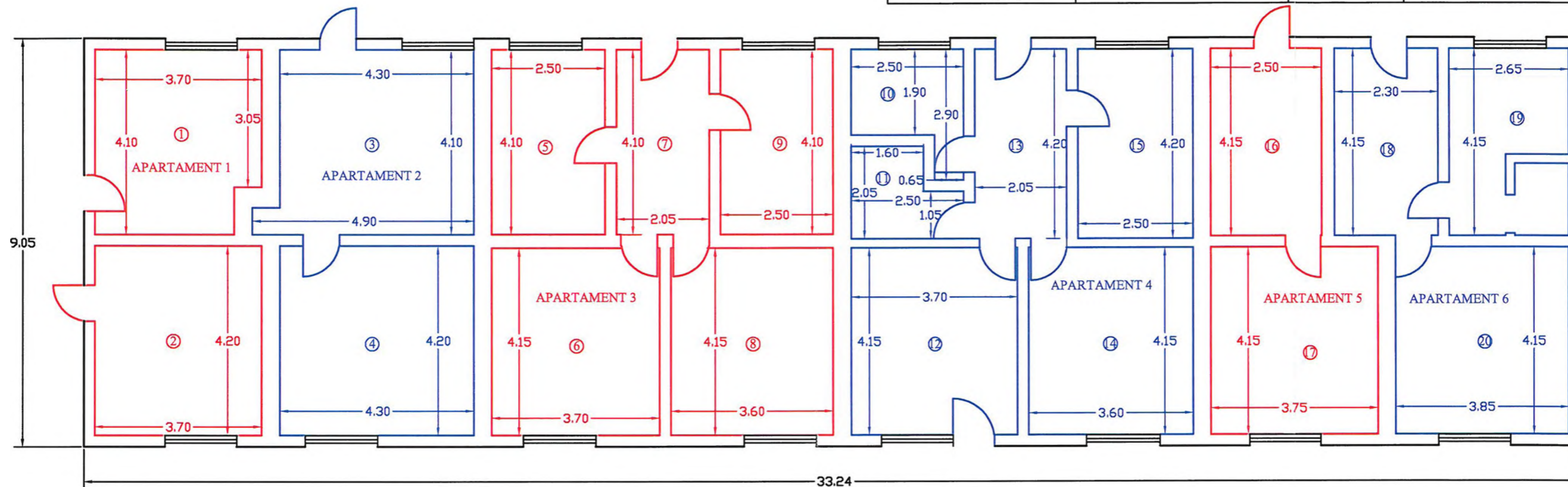

Nr. incapere	Nivel	Denumire incapere	Suprafata utila (mp)
1	parter	bucatarie	14.5
2	parter	camera	15.5
3	parter	bucatarie	18.0
4	parter	camera	18.1
5	parter	camera	10.2
6	parter	camera	15.4
7	parter	hol	8.4
8	parter	camera	14.9
9	parter	bucatarie	10.2
10	parter	camera	5.4
11	parter	camera	4.2
12	parter	camera	15.4
13	parter	hol	8.6
14	parter	camera	14.9
15	parter	bucatarie	10.5
16	parter	camera	10.4
17	parter	bucatarie	15.6
18	parter	hol	9.5
19	parter	bucatarie	10.6
20	parter	camera	16.0
Suprafata utila = 246 mp			
Suprafata totala = 246 mp			

Executant Ing. Vass Alexandru	Data Februarie. 2020
Receptionat	Data