



ROMÂNIA
JUDEȚUL BRAȘOV



CONSILIUL LOCAL FĂGĂRAȘ

Strada Republicii, Nr. 3, 505200, Tel: 0040 268 211 313, Fax: 0040 268 213 020
Web: www.primaria-fagaras.ro, Email: secretariat@primaria-fagaras.ro

PROIECT

HOTĂRÂREA nr.

Din data de

2020

Privind aprobarea dezmembrării în 7 loturi a imobilului situat în Făgăraș, str. Ciocanului nr. 12, jud. Brașov, identic cu cel înscris în CF. 106173-Făgăraș, cu nr.top. 106173 cu teren în suprafață de 307 mp.

CONSILIUL LOCAL AL MUNICIPIULUI FĂGĂRAȘ, întrunit în ședință ordinară,

Având în vedere Referatul cu nr. 39392/20.07.2020 prin care se propune dezmembrarea în 7 loturi a imobilului situat în Făgăraș, str. Ciocanului nr. 12, jud. Brașov, identic cu cel înscris în CF. 106173-Făgăraș, cu nr.top. 106173 teren în suprafață de 307 mp.

Văzând documentația cadastrală nr. 16/2020, întocmită de PFA Ing. Vass Alexandru, pentru dezmembrarea în 7 loturi a imobilului situat în Făgăraș, str. Ciocanului nr. 12, jud. Brașov, identic cu cel înscris în CF. 106173-Făgăraș, cu nr.top. 106173 teren în suprafață de 307 mp.

Conform HCL nr. 91/18.05.2015 s-a aprobat asocierea Municipiului Făgăraș, în calitate de partener cu Asociația Romilor din Făgăraș, în vederea participării în cadrul programului „Anul participării și responsabilizării cetățenilor II ” finanțat de Agenția Națională pentru Romi și aprobarea Acordului de Parteneriat cu Asociația Romilor din Făgăraș.

Prin Contractul de achiziție publică de servicii nr. 46c/22.09.2015 s-a stabilit elaborarea documentației de apartamentare/repoziționare clădiri Cartier Combinat Municipiul Făgăraș, pentru un număr de 100 de gospodării/locuințe aparținând domeniului public Făgăraș, aprobat prin HG nr. 972/2002 privind bunurile ce aparțin domeniului public al Municipiului Făgăraș,

În conformitate cu prevederile:

-art. 132-137 din Ordinul 700/2014, privind aprobarea regulamentului de avizare, recepție și înscriere, în evidențele de cadastru și carte funciară

-art.879 și art. 880 din Noul Codul Civil;

În temeiul art. 139 alin. 3 lit. g, art. 243 alin. 1, litera a, art. 196 alin. 1, lit. a, 196, alin. 1 din OUG 57/2019.

HOTĂRĂȘTE:

Art.1. –Se însușește documentația cadastrală pentru apartamentare nr. 16/2020, întocmită de PFA Ing. Vass Alexandru pentru dezmembrarea imobilului situat în Făgăraș, str. Ciocanului nr. 12, județul Brașov identic cu cel înscris în CF. 106173-Făgăraș, cu nr.top. 106173 cu teren în suprafață de 307 mp, înregistrată la BCPI Făgăraș sub nr. 3571/19.02.2020, conform Anexei nr. 1, care face parte integrantă din prezenta hotărâre.

Art.2 -Se aprobă dezmembrarea, într-un număr de 7 unități individuale, a imobilului situat în Făgăraș, str. Ciocanului nr. 12, jud. Brașov, identic cu cel înscris în CF. 106173-Făgăraș, cu nr.top. 106173 cu teren în suprafață de 307 mp, după cum urmează:

- ap. 1 având C.F. 106171-C1-U1, cu suprafața utilă de 16.6 mp
- ap. 2 având C.F. 106171-C1-U2, cu suprafața utilă de 14.7 mp
- ap. 3 având C.F. 106171-C1-U3, cu suprafața utilă de 31.7 mp
- ap. 4 având C.F. 106171-C1-U4, cu suprafața utilă de 27 mp
- ap. 5 având C.F. 106171-C1-U5, cu suprafața utilă de 15.7 mp
- ap. 6 având C.F. 106171-C1-U6, cu suprafața utilă de 26 mp
- ap. 7 având C.F. 106171-C1-U7, cu suprafața utilă de 26.8 mp

Art. 3- Costurile aferente operațiunilor de dezmembrare prevăzute la art. 2, vor fi suportate din bugetul local, având în vedere că finanțarea proiectului „Legalizarea așezărilor cetățenilor de etnie romă” din Municipiul Făgăraș a fost sistată conform adresei nr. 40287/20.07.2020 a Asociației Romilor din Făgăraș.

Art.4 Cu ducerea la îndeplinire a prevederilor prezentei hotărâri se încredințează Primarul Municipiului Făgăraș, prin Compartiment Evidență Patrimoniu.

INIȚIATOR,
PRIMAR,
GHEORGHE SUCACIU



Hotărârea s-a adoptat cu voturi pentru
Consilieri în funcție
Consilieri prezenți

Vizat pentru legalitate,
Secretarul General al Municipiului,
LAURA ELENA GIUNCA

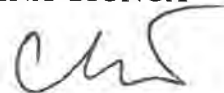

Prezenta hotărâre se comunică:

- 1 ex. dosarul de ședință
- 1 ex. colecție
- 1 ex. Prefectură
- 1 ex. Primar
- 1 ex. Secretar
- 1 ex. Afișare
- 1 ex. Compartimentul Evidență Patrimoniu,
- 1 ex. Arhitect șef

Cod : F-19



ROMÂNIA
JUDEȚUL BRAȘOV



MUNICIPIUL FĂGĂRAȘ

Strada Republicii, Nr. 3, 505200, Tel: 0040 268 211 313, Fax: 0040 268 213 020
Web: www.primaria-fagaras.ro, Email: secretariat@primaria-fagaras.ro

Nr. 393892 din 20.07.2020

REFERAT DE APROBARE

Privind aprobarea dezmembrării în 7 loturi a imobilului situat în Făgăraș, str. Ciocanului nr. 12, jud. Brașov, identic cu cel înscris în CF. 106173-Făgăraș, cu nr.top. 106173 cu teren în suprafață de 307 mp.

Conform HCL nr. 91/18.05.2015 s-a aprobat asocierea Municipiului Făgăraș, în calitate de partener cu Asociația Romilor din Făgăraș, în vederea participării în cadrul programului „Anul participării și responsabilizării cetățenilor II” finanțat de Agenția Națională pentru Romi și aprobarea Acordului de Parteneriat cu Asociația Romilor din Făgăraș.

Prin Contractul de achiziție publică de servicii nr. 46c/22.09.2015 s-a stabilit elaborarea proiectului de apartament pentru locuitorii din cartierul Ciocanul Combinat Municipiul Făgăraș, număr de 100 de gospodării/locuințe aparținând domeniului public Făgăraș, aprobat prin HG nr. 972/2002 privind bunurile ce aparțin domeniului public al Municipiului Făgăraș,

Văzând documentația cadastrală nr. 16/2020, întocmită de PFA Ing. Vass Alexandru, pentru dezmembrarea în 7 loturi a imobilului situat în Făgăraș, str. Ciocanului nr. 12, jud. Brașov, identic cu cel înscris în CF. 106173 cu -Făgăraș, cu nr.top. 106173 cu teren în suprafață de 307 mp:

- ap. 1 având C.F. 106171-C1-U1, cu suprafața utilă de 16.6 mp
- ap. 2 având C.F. 106171-C1-U2, cu suprafața utilă de 14.7 mp
- ap. 3 având C.F. 106171-C1-U3, cu suprafața utilă de 31.7 mp
- ap. 4 având C.F. 106171-C1-U4, cu suprafața utilă de 27 mp
- ap. 5 având C.F. 106171-C1-U5, cu suprafața utilă de 15.7 mp
- ap. 6 având C.F. 106171-C1-U6, cu suprafața utilă de 26 mp
- ap. 7 având C.F. 106171-C1-U7, cu suprafața utilă de 26.8 mp

Conform adresei nr. 40287/20.07.2020 a Asociației Romilor din Făgăraș, în anul 2016 finanțarea proiectului „Legalizarea asezărilor cetățenilor de etnie romă din Municipiul Făgăraș” a fost sistată, Asociația Romilor din Făgăraș fiind obligată să returneze fondurile alocate finanțatorului.

Ținând seama de acest lucru este necesară alocare de sume din bugetul Primăriei Făgăraș.

După avizarea raportului de specialitate, proiectul de hotărâre însoțit de referatul de aprobare, raportul de specialitate al compartimentului de resort și avizul comisiilor respective, va fi prezentat spre dezbateră și aprobare Consiliului Local al Municipiului Făgăraș.

Director economic,
Daniel Ludu

Primar,
Gheorghe Sucaciu



ROMÂNIA
JUDEȚUL BRAȘOV



MUNICIPIUL FĂGĂRAȘ

Strada Republicii, Nr. 3, 505200, Tel: 0040 268 211 313, Fax: 0040 268 213 020
Web: www.primaria-fagaras.ro, Email: secretariat@primaria-fagaras.ro

Nr. înregistrare: 39392/1/20.07.2020

RAPORT AL COMPARTIMENTULUI DE SPECIALITATE LA PROIECTUL DE HOTĂRÂRE AL CONSILIULUI LOCAL

Privind aprobarea dezmembrării în 7 loturi a imobilului situat în Făgăraș, str. Ciocanului nr. 12, jud. Brașov, identic cu cel înscris în CF. 106173-Făgăraș, cu nr.top. 106173 teren în suprafață de 307 mp.

Având în vedere necesitatea reglementării situației cărții funciare nr. 106173-Făgăraș, în sensul dezmembrării în 7 loturi a imobilului situat în Făgăraș, str. Ciocanului nr. 12, jud. Brașov, identic cu cel înscris în C.F. 106173-Făgăraș, cu nr.top. 106173 cu teren în suprafață de 307 mp, fiind prin natura lui de uz și interes local.

Văzând documentația cadastrală nr. 16/2020, întocmită de PFA Ing. Vass Alexandru, pentru dezmembrarea în 7 loturi a imobilului situat în Făgăraș, str. Ciocanului nr. 12, jud. Brașov, identic cu cel înscris în CF. 106173-Făgăraș, cu nr.top. 106173 teren în suprafață de 307 mp.

Conform HCL nr. 91/18.05.2015 s-a aprobat asocierea Municipiului Făgăraș, în calitate de partener cu Asociația Romilor din Făgăraș, în vederea participării în cadrul programului „Anul participării și responsabilizării cetățenilor II ” finanțat de Agenția Națională pentru Romi și aprobarea Acordului de Parteneriat cu Asociația Romilor din Făgăraș.

Prin Contractul de achiziție publică de servicii nr. 46c/22.09.2015 s-a stabilit elaborarea documentației de apartamentare/repoziționare clădiri Cartier Combinat Municipiul Făgăraș, pentru un număr de 100 de gospodării/locuințe aparținând domeniului public Făgăraș, aprobat prin HG nr. 972/2002 privind bunurile ce aparțin domeniului public al Municipiului Făgăraș,

Văzând documentația cadastrală nr. 16/2020, întocmită de PFA Ing. Vass Alexandru, pentru dezmembrarea în 7 loturi a imobilului situat în Făgăraș, str. Ciocanului nr. 12, jud. Brașov, identic cu cel înscris în CF. 106173-Făgăraș, cu nr.top. 106173 cu teren în suprafață de 307 mp:

- ap. 1 având C.F. 106171-C1-U1, cu suprafața utilă de 16.6 mp
- ap. 2 având C.F. 106171-C1-U2, cu suprafața utilă de 14.7 mp
- ap. 3 având C.F. 106171-C1-U3, cu suprafața utilă de 31.7 mp
- ap. 4 având C.F. 106171-C1-U4, cu suprafața utilă de 27 mp
- ap. 5 având C.F. 106171-C1-U5, cu suprafața utilă de 15.7 mp
- ap. 6 având C.F. 106171-C1-U6, cu suprafața utilă de 26 mp
- ap. 7 având C.F. 106171-C1-U7, cu suprafața utilă de 26.8 mp

Conform adresei nr. 40287/20.07.2020 a Asociației Romilor din Făgăraș, în anul 2016 finanțarea proiectului „ Legalizarea asezărilor cetățenilor de etnie romă din Municipiul Făgăraș” a fost sistată, Asociația Romilor din Făgăraș fiind obligată să returneze fondurile alocate finanțatorului.

Ținând seama de acest lucru este necesară alocare de sume din bugetul Primăriei Făgăraș.

Față de cele de mai sus, vă supunem spre analiză, verificare și aprobare, prezentul proiect de noiarăre privind aprobarea dezmembrării în 7 loturi a imobilului situat în Făgăraș, str. Ciocanului nr. 12, jud. Brașov, identic cu cel înscris în CF. 106173-Făgăraș, cu nr.top. 106173 cu teren în suprafață de 307 mp.

NR. CRT.	FUNCȚIA ȘI ATRIBUȚIA	NUMELE ȘI PRENUMELE	DATA	SEMNĂTURA
1.	Consilier	TICU PETRE-ILIE	20.07.2020	



ASOCIAȚIA ROMILOR DIN FĂGĂRAȘ

tr. Cîmpului; bloc 14, sc. b, mun. Făgăraș; Tel: 0761735100. Fax: 0268/212003
www.asociatiaromilorfagaras.e-live.ro e-mail : androne.ionut@yahoo.com

MUNICIPIUL FĂGĂRAȘ		
Nr.	40287	
Ziua	Luna	Anul
20	07	2020

Nr. 19 din 20.07.2020

CATRE

MUNICIPIUL FAGARAS

CONSILIUL LOCAL AL MUNICIPIULUI FAGARAS

ASOCIATIA ROMILOR DIN FAGARAS, cu sediul in municipiul Fagaras, Strada Campului, bloc 14, Scara B, Ap. 4, judetul Brasov, avand CIF 22206290, reprezentata legal prin Gheorghe ANDRONE, in calitate de presedinte, va aducem la cunostinta urmatoarele :

Proiectul „Legalizarea asezarilor cetatenilor de etnie roma din municipiul Fagaras”, finantat de Agenția Națională pentru Romi, implementat in anul 2015, in municipiul Fagaras, cartier Combinat, avand ca obiective : **Obiectiv General** : Creșterea calității locuirii și asigurarea drepturilor cetățenești pentru un numar de 100 de imobile in care locuiesc cetățeni aparținând minorității rome. **Obiectiv Specific 1** : Identificarea gospodariilor care nu detin acte de proprietate aparinand Unitatii Administrativ Teritoriale Fagaras; **Obiectiv Specific 2** : Intabularea unui numar de 100 de proprietati si notarea proprietarilor respectiv posesorilor in Registrul Agricol.

In anul 2016, luna mai, in sedinta Consiliului Local, proiectul amintit a fost introdus pe ordinea de zi, acesta, nefiind votat de consilierii locali ai Partidului National Liberal. Drept urmare, proiectul a fost finalizat cu neindeplinirea tuturor obiectivelor specificate mai sus. In consecinta, finantarea proiectului a fost stopata, solicitantul, in speta Asociatia Romilor din Fagaras, fiind obligata sa returneze fondurile alocate, finantatorului.

ASOCIATIA ROMILOR DIN FAGARAS

Presedinte

GHEORGHE ANDRONE



REGISTRU BANCA - 15.10.2015
xALTE SERV LOCUINTE 5911 asociatii si fundatii

SOLD INITIAL: 0,00

NrCrt	NumarDoc	Explicatii	Cont	Incasari	Plati
1	2264	sustinere Asociatia Romilor din Fagaras cf HCL 91/18.05.2015 contributie locala	679000002A705000591100	0,00	9.500,00
TOTAL				0,00	9.500,00

SOLD FINAL: 9.500,00

Casier,

Compartiment financiar-contabil,

REGISTRU BANCA - 16.10.2015
xALTE SERV LOCUINTE 5911 asociatii si fundatii

SOLD INITIAL: 9.500,00

NrCrt	NumarDoc	Explicatii	Cont	Incasari	Plati
1	2265	sustinere Asociatia Romilor din Fagaras cf HCL 91/18.05.2015 contributie locala	579000002A705000591100	0,00	7.000,00
TOTAL				0,00	7.000,00

SOLD FINAL: 16.500,00

Casier,

Compartiment financiar-contabil,

ANEXA 1 la HCL NR.

91/2015



ROMÂNIA
JUDEȚUL BRAȘOV

MUNICIPIUL FĂGĂRAȘ

Strada Republicii, Nr. 3, 505200, Tel: 0040 268 211 313, Fax: 0040 268 213 020
Web: www.primaria-fagaras.ro, Email: secretariat@primaria-fagaras.ro



"Legalizarea asezarilor locuite de romii din Municipiul Fagaras"
Proiect finanțat de Agenția Națională pentru Romi
prin Programul: „Anul participării și responsabilizării cetățenilor II” aprilie - mai 2015



Acord de parteneriat
Nr..... din data

Partile:

Asociația Romilor din Făgăraș cu sediul în strada România, 505200, municipiul Făgăraș, strada Cîmpului, bloc 14, scara B, cod fiscal 22206290, reprezentat de către Androne Bogdan Ionuț, în calitate de **Solicitant - Beneficiar Proiect**, pe de o parte, și

Municipiul Fagaras, adresă **str. Republicii nr. 3**, Fagaras - 505200, telefon/fax 0268/2131313, 0268/213020, cod fiscal 4384419, reprezentată prin **primar, Dl Manduc Constantin Sorin**, în calitate de **Partener**,

În temeiul H.C.L. Fagaras, nr _____ din _____ au convenit urmatoarele:

Articolul 1 - Scopul

- 1.1 Scopul acestui acord este implementarea în parteneriat a proiectului "**Legalizarea asezarilor locuite de romii din Municipiul Fagaras**", proiect finanțat de Agenția Națională pentru Romi prin Programul „Anul participării și responsabilizării cetățenilor II”
- 1.2 Acest acord reglementează împărțirea responsabilităților și aspecte financiare între Solicitant - Beneficiar și Partener, în contextul implementării proiectului, în situația în care proiectul este propus spre finanțare și se va încheia un contract cu Agentia Nationala pentru Romi

Articolul 2 – Principiile de bună practică ale parteneriatului

- 2.1 Partenerii trebuie să contribuie la realizarea proiectului în modalitățile precizate în Cererea de finanțare și prezentul Acord de parteneriat.
- 2.2 Solicitantul trebuie să se consulte regulat cu partenerul său și să-l informeze asupra tuturor aspectelor privind evoluția proiectului.
- 2.3 Ambele părți trebuie să implice activitățile cu respectarea standardelor profesionale și de etică cele mai înalte.
- 2.4 Partenerii sunt obligați să respecte toate regulile și cerințele Contractului de finanțare care a fost semnat de beneficiar.

Articolul 3 – Durata acordului

Partener: Municipiul Fagaras- cofinantare conform buget proiect Anexa B - 16.500,00 lei, (contributie proprie partener)

5.1 Partenerul va achita contravaloarea serviciilor contractate, in suma echivalenta cu contributia proprie a partenerului (reprezentant cofinantare proiect), conform Anexa B - Bugetul proiectului cap 4. - Alte costuri, servicii, dupa cum urmeaza:

4. Alte costuri, servicii⁶				
4.1 Publicatii ⁷				
4.2 Studii, cercetari ⁸ (Studiu privind situatia socio-economica a romilor din cartierul Combinat)	contract	1	11.500	11.500
4.3 Costuri pentru conferinte/seminarii ⁹				500
4.3.1 Costuri cu protocol conferinta lansare proiect (invitati si participanti 20pers x 25 lei/pers - cafea, apa, suc, minuteri)	contract	1	500	500
4.4 Activitati de promovare/Actiuni pentru asigurarea vizibilitatii proiectului	pe perioada proiectului			2.500
4.4.1 Promovare media TV (4 aparitii: conferinta lansare/inchidere proiect, stire, emisiune TV)	Contract	1	1000	1000
4.4.2 Promovare media Radio (10 difuzari)	Contract	1	1000	1000
4.4.3 Promovare media ziar (10 articole)	Contract	1	500	500
4.4.4 Plante (editare grafica si printare)	buc	3000	0.5	500
Subtotal: Alte costuri, servicii				16.500

5.2 Solicitantul - Beneficiarul va pune la dispozitia Partenerului, la registratura de la sediul acestuia, raportarile financiare, cu privire la costurile efectuate - copie conforma a dosarului de raportare trimis catre finantator

Raportul de colaborare se va face prin adrese inregistrate de catre ambii parteneri, orice solicitare va fi facuta in scris, Inainte cu 3 zile de la data desfasurarii actiunii, activitatii sau organizarii unui eveniment cu privire la proiect.

Articolul 6 - Audit

Nu este cazul.

Articolul 7 - Legea aplicabila

Prezentul Acord de parteneriat se supune reglementarilor legislatiei romaneesti in vigoare.

Articolul 8 - Litigii

Orice neinteleger care decurge din interpretarea si aplicarea prezentului acord de parteneriat va fi solutianata de parti, pe cale amiabila, in termen de 30 de zile, calendaristice de la notificarea acestuia.

In cazul in care partile nu ajung la un consens, pe cale amiabila, in termenul mentionat mai sus, neintelegerile vor fi solutianate conform prevederilor legale in vigoare.

Prezentul Acord a fost intocmit si semnat in 3 exemplare originale in limba romana¹, cate unul pentru fiecare parte semnatară și unul pentru finantator (Agentia Nationala pentru Romi).

Pentru Beneficiar *Asociatia Romilor din Fagaras*

Semnatura

Data

Andronea Shebronghe - presedinte

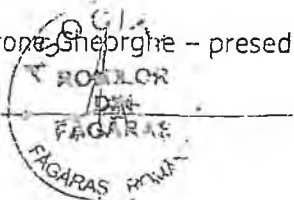

Pentru Partener Municipiul Fagaras

Semnatura

Data

Manduc Constantin Sorin - primar



ROMÂNIA
JUDEȚUL BRAȘOV



CONSILIUL LOCAL FĂGĂRAȘ

Strada Republicii, Nr. 3, 505200, Tel: 0040 268 211 313, Fax: 0040 268 213 020
Web: www.primaria-fagaras.ro, Email: secretariat@primaria-fagaras.ro

HOTĂRÂREA nr. 91 **Din data de 18.05. 2015**

- privind revocarea HCL nr.38 din data de 26 martie 2015 și aprobarea unei noi asocierii Municipiului Fagaras în calitate de partener cu Asociația Romilor din Fagaras, în vederea participării în cadrul programului "Anul participării și responsabilizării cetățenilor II" Asociația Romilor din Fagaras

Consiliul Local al Municipiului Fagaras întrunit în ședință extraordinară

Având în vedere referatul Biroului Proiecte, Achiziții și Investiții nr. 13.707 din 13.05.2015 privind:

- revocarea HCL nr.38 din data de 26 martie 2015 privind aprobarea participării Municipiului Făgăraș la apelul de propuneri de Proiecte din cadrul lansării runde a doua a finanțărilor nerambursabile de la bugetul de stat denumită „Anul participării și responsabilizării cetățenilor II” finanțată de Agenția Națională pentru Romi și aprobarea de Parteneriat cu Asociația Romilor din Făgăraș și aprobarea asocierii Municipiului Fagaras cu Asociația Romilor din Fagaras, în vederea participării în cadrul programului "Anul participării și responsabilizării cetățenilor II", finanțat de Agenția Națională pentru Romi, ca urmare a suspendării cadrului metodologic privind programul anual al Agenției Naționale pentru Romi pentru acordarea finanțării nerambursabile din fonduri publice alocate de la bugetul de stat, prin dispozițiile Curții de Conturi a României, și

- aprobarea unei noi asocieri a Municipiului Făgăraș în calitate de partener cu Asociația Romilor din Fagaras și a Acordului de Parteneriat, cu privire la oportunitatea depunerii în data de 21.05.2015 a unei cerere de finanțare nerambursabilă finanțată de Agenția Națională pentru Romi, în parteneriat cu Asociația Romilor din Fagaras în cadrul programului „Anul participării și responsabilizării cetățenilor II”.

Având în vedere adresa nr. 967/12.05.2015 și cadrul metodologic privind programul anual al Agenției Naționale pentru Romi pentru acordarea de finanțări nerambursabile din fonduri publice, alocate de la bugetul de stat prevăzute la capitolul transferuri interne pentru anul 2015 aprobat prin Ordinul ANR nr. 46/27.04.2015

Ținând cont de faptul că perioada de înregistrare a cererilor de finanțare este 21.05.2015

În conformitate cu prevederile art. 36 alin (2) lit. e și alin 7 lit. a din Legea administrației publice locale nr.215/2001, republicată, modificată și completată

În temeiul art.45 alin 1, art. 115 alin 1 lit. b din Legea administrației publice locale nr.215/2001, republicată, modificată și completată.

HOTARASTE:

Art.1. Se revocă HCL nr.38 din data de 26 martie 2015 privind aprobarea participării Municipiului Făgăraș la apelul de propuneri de Proiecte din cadrul lansării rundei a doua a finanțărilor nerambursabile de la bugetul de stat denumită „Anul participării și responsabilizării cetățenilor II” finanțată de Agenția Națională pentru Romi și aprobarea de Parteneriat cu Asociația Romilor din Făgăraș și aprobarea asocierii Municipiului Făgăraș cu Asociația Romilor din Făgăraș, în vederea participării în cadrul ~~programului~~ „Anul participării și responsabilizării cetățenilor II”, finanțat de Agenția Națională pentru Romi, ca urmare a suspendării cadrului metodologic privind programul anual al Agenției Naționale pentru Romi pentru acordarea finanțării nerambursabile din fonduri publice alocate de la bugetul de stat, prin dispozițiile Curții de Conturi a României.

Art.2. Se aproba asocierea Municipiului Făgăraș în calitate de Partener cu Asociația Romilor din Făgăraș, pentru depunerea și implementarea proiectului „Legalizarea așezărilor cetățenilor de etnie romă din municipiul Făgăraș” în cadrul unui nou apel de propuneri de proiecte „Anul participării și responsabilizării cetățenilor II”.

Art.3. Se aproba acordul de parteneriat – anexa 1 la prezenta hotărâre, între Municipiul Făgăraș și Asociația Romilor din Făgăraș, în vederea implementării proiectului.

Art.4. Se aproba contribuția locală în valoare de 16.500 lei, în vederea desfășurării activităților proiectului. Valoarea totală a proiectului este de 165.000 lei.

Art.5. Suma reprezentând contribuția locală în valoare de 16.500 lei va fi alocată prin rectificarea bugetară la momentul semnării contractului de finanțare.

Art.6. Cu ducerea la îndeplinire a prezentei hotărâri se încredințează primarul municipiului Făgăraș prin Direcția Economică și Biroul Proiecte Achiziții Publice și Investiții.

PREȘEDINTE DE ȘEDINȚĂ,
Tatar Daniel Mihai



CONTRASEMNEAZĂ,
Secretarul Municipiului,
Laura Elena Giunca



Hotărârea s-a adoptat cu 11 voturi pentru.

Prezenta hotărâre se comunică:

- | | |
|--------------------------------|---|
| - 1 ex. Dosar ședință | - 1 ex. Direcția buget - finanțe |
| - 1 ex. Colecție | - 1 ex. Birou proiecte, achiziții, investiții |
| - 1 ex. Prefectură | - 1 ex. Asociația Romilor din Făgăraș |
| - 1 ex. Primar | - 1 ex. Comp. Relații cu Publicul, Arhivă |
| - 1 ex. Secretar | - 1 ex. Agenția Națională pentru Romi |
| - 1 ex. Dir. D.A.P.L. | - 1 ex. Afișare. |
| - 1 ex. Direcția Buget-finanțe | |

Cod: F-50.

CONTRACT DE SERVICII

Nr. 466 din 21.09.2015.

PARTEA 1:

1. între

Asociația Romilor din Făgăraș, adresă **str. Cîmpului, bloc 14, scara B, ap.4, Făgăraș**, telefon/fax **0268/214082, 0268/212003**, cod fiscal **22206290**, cont bancar, deschis Raiffelsen Bank- Făgăraș, reprezentată prin **presedinte Gheorghe Androne**, în calitate de **achizitor**, pe de o parte,
și

S.C. MOFT DESIGN S.R.L., adresa **str. Laterală, nr. 364, sat Vulcan, comuna Vulcan**, jud. Brașov, tel. 0740286329, cod fiscal **33863954**, număr de înmatriculare **J8/1682/2014**, având cont trezorerie **RO 74TREZ1375069XXX001340**, deschis la **Trezoreria Codlea**, sau cont **SCR RO 669NCR054143965300001**, reprezentată legal prin **D-na Nanu Costel Sebastian**, având funcția de administrator, în calitate de **prestator**, pe de altă parte.

Definiții:

2.1.- În prezentul contract următorii termeni vor fi interpretați astfel:

- a) contract - prezentul contract și toate anexele sale;
- b) achizitor și prestator - părțile contractante, așa cum sunt acestea numite în prezentul contract;
- c) prețul contractului - prețul plătit prestatorului de către achizitor, în baza contractului, pentru îndeplinirea integrală și corespunzătoare a tuturor obligațiilor asumate prin contract;
- d) servicii - serviciile aferente îndeplinirii contractului, respectiv activitățile legate de cadastru și intabulare și orice alte asemenea obligații care revin prestatorului prin contract;
- e) termenii comerciali de livrare vor fi interpretați conform INCOTERMS 2000 - Camera Internațională de Comerț (CIC);
- f) forța majoră - un eveniment mai presus de controlul părților, care nu se datorează greșelii sau vinei acestora, care nu putea fi prevăzut la momentul încheierii contractului și care face imposibilă executarea și, respectiv, îndeplinirea contractului; sunt considerate asemenea evenimente: războaie, revoluții, incendii, inundații sau orice alte catastrofe naturale, restricții apărute ca urmare a unei carantine, embargo, enumerarea nefiind exhaustivă, ci enunțiativă. Nu este considerat forță majoră un eveniment asemenea celor de mai sus care, fără a crea o imposibilitate de executare, face extrem de costisitoare executarea obligațiilor uneia dintre părți;
- g) zi - zi calendaristică; an - 365 de zile.

3. Interpretare

3.1.- În prezentul contract, cu excepția unei prevederi contrare, cuvintele la forma singular vor include forma de plural și viceversa, acolo unde acest lucru este permis de context.



3.2.- Termenul "zi" ori "zile" sau orice referire la zile reprezintă zile calendaristice dacă nu se specifică în mod diferit.

PARTEA 2: Clauze obligatorii

4.Obiectul principal al contractului

4.1. Obiectul prezentului contract constă în prestari servicii pentru intocmire – **“Documentatie tehnica pentru intabulare proprietati si lucrari tehnice de cadastru, in municipiul Fagaras, cartier Combinat, judet Brasov, pentru 100 de gospodarii/ locuinte”, cod CPV: 71354300-7 - Servicii de cadastru si intabulare**

4.2. Achizitorul se obligă să achiziționeze, respectiv să cumpere și să plătească prețul convenit în prezentul contract.

5.Prețul contractului

5.1.- Prețul contractului, respectiv prețul serviciilor prestate, este de **125.250,00 lei**, pentru care nu se adaugă **TVA**.

Valoarea totală a contractului este de **125.250,00 lei**.

Graficul de plati in urma serviciilor prestate:

1.1.1. *Receptie identificare topografica: 26.000,00 lei,*

1.1.2. *Intabulare 28 constructii: 18.000,00 lei*

1.1.3. *Dezmembrare, lucrari tehnice de specialitate 28 imobile (teren de sub constructii):18.000 ,00 lei,*

1.1.4. *Relevee constructii intabulate: 22.000,00 lei*

1.1.5. *Lucrari tehnice de apartamentare, dezmebrare 100 locuinte/loturi: 15.000,00 lei*

1.1.3. *Inscriere in CF 100 locuinte (taxe si alte onorarii): 15.000,00 lei,*

1.1.4. *Predare documentatie finala: 11.250, 00 lei*

5.2. – Plata facturilor se va efectua, în termen de 10 zile de la semnarea procesului verbal de predare – primire și emiterea facturii, în urma fiecărei etape prevăzute la punctul 5. Pretul contractului

6.Durata contractului

6.1.- Durata prezentului contract este de la data semnării contractului de către ambele părți, până la **10.12.2015**

7.Executarea contractului

7.1.- Executarea contractului începe după semnarea contractului de către ambele părți.

7.2. – Prestarea serviciilor se face în termenul de execuție a contractului.



8.Documentele contractului

8.1.- Documentele contractului sunt:

- Oferta tehnica si financiara prezentata de S.C. MOFT DESIGN SRL
- Anexa grafic lucrari

9.Obligațiile principale ale prestatorului

9.1.- Prestatorul se obligă să execute serviciile conform urmatorului grafic:

- 1.1.1. Servicii specifice de masurare si identificare topografica pentru 100 locuinte in zona cartier Combinat, in suprafata de 9.6 ha , in vederea intabularii constructiilor locuite de cetatenii etniei rome, dezmembrarii si intocmire documentatie tehnica de inscriere in cartea funciara a constructiilor edificate
- 1.1.2. Servicii intocmire documentatii tehnice specifice (intabulare, dezmembrare) pentru realizare obiectiv inscriere 100 locuinte in cartea funciara si alte servicii aferente finalizarii proiectului
- 1.1.3. Demersurile necesare inscriere locuinte in Cartea Funciara, in urma emiterii unei HCL prin care se aproba modalitatea de dobandire a dreptului de proprietate
- 1.1.4. Incheiere de procese verbale de punere in posesie cu solicitantii care au incheiat contracte de vanzare - cumparare sau concesiune a terenului/ locuintelor

Serviciile se vor efectua in baza etapelor necesare intocmirii documentatiei specifice de cadastru si intabulare, respectand normele legale in vigoare.

9.2.- Prestatorul se obligă să presteze serviciile în termenul solicitat de echipa de implementare, conform cadrului metodologic al finantarii A.N.R., respectiv **finalizarea documentatiei tehnice pana la 01.12.2015.**

10.Obligațiile principale ale achizitorului

10.1.- Achizitorul se obligă să solicite prestarea serviciilor, in termenul contractului.

10.2.- Achizitorul se obligă să plătească prețul serviciilor către prestator în termenul convenit, respectiv perioada 24 – 31 a fiecărei luni, conform art. 5 Pretul contractului.

10.3.- Dacă achizitorul nu onorează facturile în termen de 30 zile de la expirarea perioadei convenite, atunci prestatorul are dreptul de a sista prestarea serviciilor și de a beneficia de reactualizarea sumei de plată la nivelul corespunzător zilei de efectuare a plății. Imediat după ce achizitorul își onorează obligațiile, prestatorul va relua prestarea serviciilor în cel mai scurt timp posibil.

11.Sancțiuni pentru neîndeplinirea culpabilă a obligațiilor

11.1.- În cazul în care, din vina sa exclusivă, prestatorul nu reușește să-și îndeplinească obligațiile asumate, atunci achizitorul are dreptul de a deduce din prețul contractului, ca penalități, o sumă echivalentă cu o cotă procentuală de 0,1% din prețul contractului, pentru fiecare zi întârziere, până la îndeplinirea efectivă a obligațiilor.

11.2.- În cazul în care achizitorul nu își onorează obligațiile în termen de 60 de zile de la expirarea perioadei convenite, atunci acestuia îi revine obligația de a plăti, ca penalități, o sumă echivalentă cu o cotă procentuală de 0,1% din plata neefectuată, pentru fiecare zi întârziere, până la îndeplinirea efectivă a obligațiilor.



11.3.- Nerespectarea obligațiilor asumate prin prezentul contract de către una dintre părți, în mod culpabil și repetat, dă dreptul părții lezate de a considera contractul de drept reziliat și de a pretinde plata de daune-interese.

11.4.- Achizitorul își rezervă dreptul de a renunța la contract, printr-o notificare scrisă adresată prestatorului, fără nici o compensație, dacă acesta din urmă dă faliment, cu condiția ca această anulare să nu prejudicieze sau să afecteze dreptul la acțiune sau despăgubire pentru furnizor. În acest caz, prestatorul are dreptul de a pretinde numai plata corespunzătoare pentru partea din contract îndeplinită până la data denunțării unilaterale a contractului.

PARTEA 3: Clauze specifice

12.Garanția de bună execuție a contractului - Nu se aplică.

13.Recepție, inspecții și verificari

13.1. Achizitorul sau reprezentantul său are dreptul de verifica conformitatea serviciilor prestate.

13.2.- Emiterea facturii de către prestator se va face numai după recepția și verificarea serviciilor efectuate, de către reprezentanții împuterniciți ai achizitorului

13.3. Dacă vreunul din serviciile prestate nu corespunde specificațiilor, achizitorul are dreptul să îl respingă, iar prestatorul are obligația de a înlocui serviciile refuzate.

14. Documentele care însoțesc dovada îndeplinirii serviciilor

14.1- Prestatorul are obligația de a presta serviciile indicate de achizitor, respectând termenul comercial stabilit, după intrarea în vigoare a contractului.

14.2. - Certificarea de către achizitor a faptului că serviciile au fost prestate parțial sau total se face după recepție, prin semnarea de primire de către reprezentantul autorizat al acestuia pe documentele emise de prestator.

15.Ajustarea prețului contractului

Prețul contractului nu se ajustează.

16.Amendamente

16.1.- Părțile contractante au dreptul, pe durata îndeplinirii contractului, de a conveni modificarea clauzelor contractului, prin act adițional, numai în cazul apariției unor circumstanțe care lezează interesele comerciale legitime ale acestora și care nu au putut fi prevăzute la data încheierii contractului.

17.Subcontractanți

17.1.- Prestatorul are obligația, în cazul în care sub contractează părți din contract, de a încheia contracte cu subcontractanții desemnați, în aceleași condiții în care el a semnat contractul cu achizitorul.

18.Întârzieri în îndeplinirea contractului

18.1.- Prestatorul are obligația de a îndeplini contractul de servicii conform clauzelor prevăzute în prezentul contract.

18.2.- Dacă pe parcursul îndeplinirii contractului prestatorul nu respectă termenul de îndeplinire a serviciilor, acesta are obligația de a notifica, în timp util, achizitorului; modificarea datei de prestare a serviciilor.

18.3.- În afara cazului în care achizitorul este de acord cu o prelungire a termenului de prestare, orice întârziere în îndeplinirea contractului dă dreptul achizitorului de a solicita penalități prestatorului.



19. Cesiunea

19.1.- Prestatorul se obligă să nu transfere total sau parțial obligațiile asumate prin contract, fără să obțină, în prealabil, acordul scris al achizitorului.

19.2.- Cesiunea nu va exonera prestatorul de nicio responsabilitate privind garanția sau orice alte obligații asumate prin contract.

20. Forța majoră

20.1.- Forța majoră este constatată de o autoritate competentă.

20.2.- Forța majoră exonerează părțile contractante de îndeplinirea obligațiilor asumate prin prezentul contract, pe toată perioada în care aceasta acționează.

20.3.- Îndeplinirea contractului va fi suspendată în perioada de acțiune a forței majore, dar fără a prejudicia drepturile ce li se cuveneau părților până la apariția acesteia.

20.4.- Partea contractantă care invocă forța majoră are obligația de a notifica celeilalte părți, imediat și în mod complet, producerea acesteia și să ia orice măsuri care îi stau la dispoziție în vederea limitării consecințelor.

20.5.- Dacă forța majoră acționează sau se estimează că va acționa o perioadă mai mare de 6 luni, fiecare parte va avea dreptul să notifice celeilalte părți încetarea de plin drept a prezentului contract, fără ca vreuna dintre părți să poată pretinde celeilalte daune-interese.

21. Soluționarea litigiilor

21.1.- Achizitorul și prestatorul vor depune toate eforturile pentru a rezolva pe cale amiabilă, prin tratative directe, orice neînțelegere sau dispută care se poate ivi între ei în cadrul sau în legătură cu îndeplinirea contractului.

21.2.- Dacă, după 15 de zile de la începerea acestor tratative, achizitorul și prestatorul nu reușesc să rezolve în mod amiabil o divergență contractuală, fiecare poate solicita ca disputa să se soluționeze fie prin arbitraj la Camera de Comerț și Industrie a României, fie de către instanțele judecătorești din România.

22. Limba care guvernează contractul

22.1.- Limba care guvernează contractul este limba română.

23. Comunicări

23.1.- Orice comunicare între părți, referitoare la îndeplinirea prezentului contract, trebuie să fie transmisă în scris.

23.2.- Comunicările dintre părți se pot face și prin telefon, telegramă, telex, fax sau e-mail, cu condiția confirmării în scris a primirii comunicării.

24. Legea aplicabilă contractului

24.1.- Contractul va fi interpretat conform legilor din România.

Părțile au înțeles să încheie astăzi,, prezentul contract în trei exemplare, două pentru achizitor și unul pentru prestator.

ACHIZITOR,
ASOCIATIA ROMILOR DIN FAGARAS
Presedinte, Gheorghe Androne



PRESTATOR,
S.C. MOFT DESIGN S.R.L.

Administrator
Nanu Costel Sebastian





Oficiul de Cadastru și Publicitate Imobiliară BRASOV
Biroul de Cadastru și Publicitate Imobiliară Fagaras
 Adresa: Localitate Fagaras, Str Libertatii Nr. 11, Tel/fax 0268210602

Nr.	3571
Ziua	19
Luna	02
Anul	2020

REFERAT DE ADMITERE

(Apartamentare)

Domnului/Doamnei **MUNICIPIUL FĂGĂRAȘ**
 Domiciliul Loc. Fagaras, Str Republicii, Nr. 3, Jud. Brasov

Referitor la cererea inregistrată sub numărul **3571** din data **19-02-2020**, vă informăm:

Imobilul situat in Loc. Fagaras, Str CIOCANULUI, Nr. 12, Jud. Brasov, UAT Făgăraș avand numarul cadastral 106173-C1 a fost dezmembrat in urmatoarele unitati individuale:

- 1) **106173-C1-U1** situat in Loc. Fagaras, Str CIOCANULUI, Nr. 12, Et. parter, Ap. 1, Jud. Brasov, UAT Făgăraș avand suprafata utila 16.6 mp;
- 2) **106173-C1-U2** situat in Loc. Fagaras, Str CIOCANULUI, Nr. 12, Et. parter, Ap. 2, Jud. Brasov, UAT Făgăraș avand suprafata utila 14.7 mp;
- 3) **106173-C1-U3** situat in Loc. Fagaras, Str CIOCANULUI, Nr. 12, Et. parter, Ap. 3, Jud. Brasov, UAT Făgăraș avand suprafata utila 31.7 mp;
- 4) **106173-C1-U4** situat in Loc. Fagaras, Str CIOCANULUI, Nr. 12, Et. parter, Ap. 4, Jud. Brasov, UAT Făgăraș avand suprafata utila 27 mp;
- 5) **106173-C1-U5** situat in Loc. Fagaras, Str CIOCANULUI, Nr. 12, Et. parter, Ap. 5, Jud. Brasov, UAT Făgăraș avand suprafata utila 15.7 mp;
- 6) **106173-C1-U6** situat in Loc. Fagaras, Str CIOCANULUI, Nr. 12, Et. parter, Ap. 6, Jud. Brasov, UAT Făgăraș avand suprafata utila 26 mp;
- 7) **106173-C1-U7** situat in Loc. Fagaras, Str CIOCANULUI, Nr. 12, Et. parter, Ap. 7, Jud. Brasov, UAT Făgăraș avand suprafata utila 26.8 mp;

Certific că informațiile din prezentul extras sunt conforme cu datele din planul cadastral de carte funciară al OCPI BRASOV la data: 03-03-2020.

Situația prezentată poate face obiectul unor modificări ulterioare, in condițiile Legii cadastrului și a publicității imobiliare nr. 7/1996, republicată, cu modificările și completările ulterioare.

Inspector
ALEXANDRU GREAVU

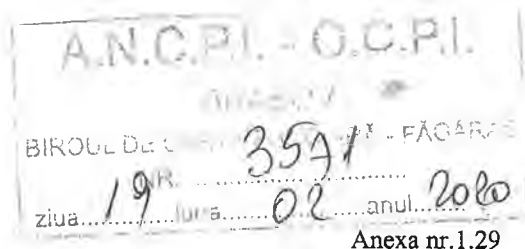

Nr. de înregistrare/data...../.....

BORDEROU

Adresa imobilului: UAT **FAGARAS**

Adresă imobil							Nr. CF/ Nr.cad (IE)
Localitate	Strada (Tarla/Nr.top.)	Numar (Parcela)	Bloc	Scara	Etaj	Ap	
Fagaras	Ciocanului	12	-	-	-	-	106173

Proprietari:

Nume si Prenume	CNP/CUI
Municipiul Fagaras	4384419

Persoană autorizată:

Nume	Prenume	CNP
VASS	ALEXANDRU	1891023080080

Număr pagini documentație:

Numarul de ordine al documentației din registrul de evidență a lucrărilor:

16./2020

Conținutul documentației:

<input checked="" type="checkbox"/>	borderou
<input checked="" type="checkbox"/>	dovada achitării tarifului
<input checked="" type="checkbox"/>	formularele tipizate de cereri și declarații
<input checked="" type="checkbox"/>	copii ale actelor de identitate ale proprietarilor persoane fizice sau copii ale certificatelor de
<input checked="" type="checkbox"/>	copie a extrasului de carte funciară, după caz
<input checked="" type="checkbox"/>	originalul sau copia legalizată a actelor în temeiul cărora se solicită înscrierea
<input checked="" type="checkbox"/>	memoriu tehnic
<input checked="" type="checkbox"/>	fisa colectiva cuprinzand informatii referitoare la unitatile individuale, partile comune si cotele din
<input checked="" type="checkbox"/>	releveele fiecărei unitati individuale din propunerea de apartamentare
<input checked="" type="checkbox"/>	plan de amplasament și delimitare
<input type="checkbox"/>	plan de incadrare in zona la o scara convenabila, astfel incat imobilul sa poate fi localizat

Semnătura și ștampila
Ing. Vass Alexandru

0-VN.F. Nr. 0107

ALEXANDRU

Serviciu achitat cu chitanța nr.	Data	Suma	Cod serviciu

**EXTRAS DE CARTE FUNCIARĂ
 PENTRU INFORMARE**

Carte Funciară Nr. 106173 Făgăraș



A. Partea I. Descrierea imobilului

TEREN Intravilan

Adresa: Loc. Fagaras, Str Ciocanului, Nr. 12, Jud. Brasov

Nr. Crt	Nr. cadastral Nr. topografic	Suprafața* (mp)	Observații / Referințe
A1	106173	307	Teren împrejmuit; Delimitat pe toate laturile de către ziduri de construcție.

Construcții

Crt	Nr cadastral Nr.	Adresa	Observații / Referințe
A1.1	106173-C1	Loc. Fagaras, Str Ciocanului, Nr. 12, Jud. Brasov	Nr. niveluri:1; S. construita la sol:307 mp; S. construita desfasurata:307 mp; Casa de locuit din caramida in regim P. edificata in 1954, S construita desfasurata=307mp . Compusa din 11 camere, 5 bucatarii si 4 holuri.

B. Partea II. Proprietari și acte

Înscrieri privitoare la dreptul de proprietate și alte drepturi reale	Referințe
5520 / 18/03/2019	
Act Administrativ nr. HCL nr 48, din 27/02/2019 emis de Consiliul Local Fagaras;	
B5	Intabulare, drept de PROPRIETATE, dobandit prin Lege, cota actuala 1/1
1) MUNICIPIUL FĂGĂRAȘ , CIF:4384419, DOMENIUL PRIVAT	
8731 / 25/04/2019	
Act Administrativ nr. 39906, din 03/04/2019 emis de Primăria Municipiului Făgăraș și documentație cadastrală întocmită de persoană fizică autorizată și avizată de serviciul cadastru; Act Administrativ nr. 40538, din 04/04/2019 emis de Primaria Municipiului Fagaras;	
B7	Intabulare, drept de PROPRIETATE în baza art. 37, alin.2 din L.7/1996, dobandit prin Lege, cota actuala 1/1
1) MUNICIPIUL FĂGĂRAȘ , CIF:4384419, DOMENIUL PRIVAT	

C. Partea III. SARCINI

Înscrieri privind dezmembrămintele dreptului de proprietate, drepturi reale de garanție și sarcini	Referințe
23015 / 29/10/2018	
Adresa nr. 8917, din 18/04/2003 emis de PRIMARIA FAGARAS;	
C1	Intabulare, drept de FOLOSINTA
1) CONSILIUL LOCAL FAGARAS	
OBSERVATIIL: pozitie transcrisa din CF 102519/Fagaras, inscrisa prin incheierea nr. 968 din 24/01/2011;	

Punct început	Punct sfârşit	Lungime segment (** (m)
3	4	32.766
4	1	9.388

** Lungimile segmentelor sunt determinate în planul de proiecție Stereo 70 și sunt rotunjite la 1 milimetru.

*** Distanța dintre puncte este formată din segmente cumulate ce sunt mai mici decât valoarea 1 milimetru.

Certific că prezentul extras corespunde cu pozițiile in vigoare din cartea funciara originală, păstrată de acest birou.

Prezentul extras de carte funciara este valabil la autentificarea de către notarul public a actelor juridice prin care se sting drepturile reale precum și pentru dezbaterea succesiunilor, iar informațiile prezentate sunt susceptibile de orice modificare, in condițiile legii.

S-a achitat tariful de 60 RON, -Ordin de plata cont OCPI nr.3001/05-11-2019 in suma de 60, pentru serviciul de publicitate imobiliara cu codul nr. 263.

Data soluționării,

03-12-2019

Data eliberării,

__/__/__

Asistent Registrator,

DANIELA CIMPOJES

(parafa și semnătura)

Referent,

(parafa și semnătura)



ROMÂNIA
JUDEȚUL BRAȘOV



SR AC
a 10.00000



MUNICIPIUL FĂGĂRAȘ

Strada Republicii, Nr. 3, 505200, Tel: 0040 268 211 313, Fax: 0040 268 213 020
Web: www.primaria-fagaras.ro, Email: secretariat@primaria-fagaras.ro

Nr. 3516/2 din 10.02.2020

ADEVERINȚĂ

Urmare a solicitării nr. 3516/03.02.2020 înaintată de SC Avass Cad Design SRL pentru Municipiul Fagaras ,

Municipiul Făgăraș își dă acordul pentru efectuarea operațiunii de apartamentare fără autorizație de construire a imobilului înscris în CF 106173-Făgăraș, situat în Făgăraș, strada Ciocanului , nr.12, proprietar Municipiul Fagaras , rezultând un număr de 7 apartamente, conform documentației de dezmembrare UI proiect nr.16/2020, întocmită de SC Avass Cad Design SRL.

S-a eliberat prezenta în baza art.26, alin (8) din Legea cadastrului și publicității imobiliare și art.140, art.141 lit.g) din Regulamentul de avizare, recepție și înscriere în evidențele de cadastru și carte funciară , aprobat prin Ordinul ANCPI nr.700/2014 cu modificările și completările ulterioare .

PRIMAR,
GHEORGHE SUCACIU

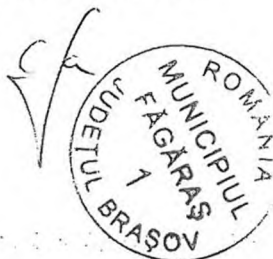

SECRETAR GENERAL,
LAURA ELENA GIUNCA

1	Intocmit, Arh. sef	Boer Liliana	10.02.2020	
---	-----------------------	--------------	------------	--

MEMORIU TEHNIC

1. Adresa imobilului – Str. Ciocanului nr. 12, Fagaras, jud. Braşov.

2. Tipul lucrării – Documentaţie cadastrală pentru apartamentare, rezultand 7 apartamente.

3. Scurtă prezentare a situaţiei din teren – În faza de documentare a lucrării am studiat documentele puse la dispoziţie de beneficiar, extrasul de carte funciară şi schiţa de carte funciară, apoi am localizat şi identificat imobilul ca fiind casă în regim de înălţime P situate în Fagaras, str. Ciocanului nr. 12.

Am identificat elementele comune existente în teren şi în planul ataşat, faţă de care s-au stabilit limitele şi dimensiunile imobilului.

4. Operaţiuni topo-cadastrale efectuate

La efectuarea masuratorilor s-a folosit ruleta de 20 m si statia totala Leica TS02 prin metoda drumuirii, rezultand 4 puncte de statie, pentru incadrarea masuratorilor in sistemul de proiectie Stereografic 1970, s-a folosit sistemul GPS Hi Target H32, prin conectarea la sistemul national de pozitionare Rompos. Au fost determinate, cu ajutorul tehnologiei GPS, doua puncte de sprijin (1 si 2) .

Data întocmirii,
Ianuarie 2020

Semnătura şi ştampila
ing. Vass Alexandru

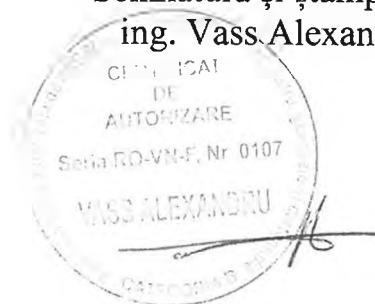

Foaia colectivă

Carte Funciara Colectiva Nr.106173 / UAT Fagaras

Descrierea condominiului

Adresa: Fagaras, str. Ciocanului, nr. 12

Nr. Cadastral: 106173

Suprafața teren: 307 mp

Nr. Tronson	Scara	Nivel	Nr. apartament/ spațiu cu altă destinație	Cod Unitate individuală (UI)	Nr. CF Individuală	Supraf. utilă UI -Suap- (mp)	Cota parte indiviză din părțile comune aferente UI (Cpc)	Cota parte teren aferent UI (Cpt)	Observații
		parter	Ap. 1	C1-U1		16.6	1660/15850	3215/30700	compus din: o camera
		parter	Ap. 2	C1-U2		14.7	1470/15850	2847/30700	compus din: o camera
		parter	Ap. 3	C1-U3		31.7	3170/15850	6140/30700	compus din: camera,hol,bucatarie
		parter	Ap. 4	C1-U4		27.0	2700/15850	5230/30700	compus din: bucatarie,hol,3 camere
		parter	Ap. 5	C1-U5		15.7	1570/15850	3041/30700	compus din: bucatarie,hol,camera
		parter	Ap. 6	C1-U6		26.0	2600/15850	5036/30700\	compus din: camera,bucatarie
		parter	Ap. 7	C1-U7		26.8	2680/15850	5191/30700	compus din: bucatarie,hol,3 camere
TOTAL						158.5	15850/15850	30700/30700	
Descrierea părților comune indivize:				Părțile de uz comun: terenul construit și neconstruit de 307 mp, zidurile comune cu fundațiile, fațada, podul și acoperișul.					
Intocmit,				Receptionat,					

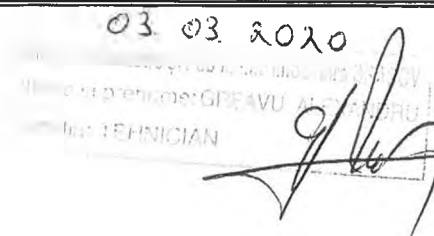
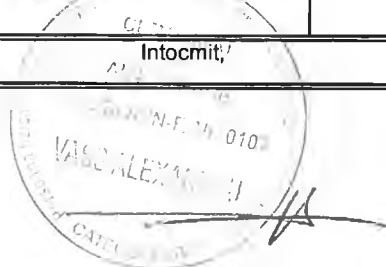

RELEVEU APARTAMENT 1

Scara 1:100

Nr. cadastral	Suprafața	Adresa imobilului	
106173	307 mp	Loc. Fagaras, Str. Ciocanului, Nr. 12, Jud. Brasov	
Cartea Funciară nr.	106173	UAT	FAGARAS
Cod unitate individuala (UI)	C1-U1	CF individuala	106173 C1-U1

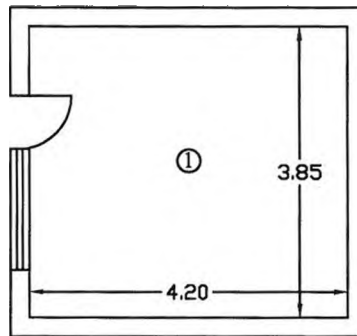

Nr. incapere	Nivel	Denumire incapere	Suprafata utila (mp)	Nr. incapere	Nivel	Denumire incapere	Suprafata utila (mp)
1	parter	camera	16.2				
Suprafata utila = 16.2 mp							
Suprafata totala = 16.2 mp							
Executant				Data			
Ing. Vass Alexandru				Ianuarie. 2020			
Receptionat				Data			
				03. 03. 2020 			

RELEVEU APARTAMENT 2

Scara 1:100

Nr. cadastral	Suprafața	Adresa imobilului	
106173	307 mp	Loc. Fagaras, Str. Ciocanului, Nr. 12, Jud. Brasov	
Cartea Funciară nr.	106173	UAT	FAGARAS
Cod unitate individuala (UI)	C1-U2	CF individuala	106173 C1-U2

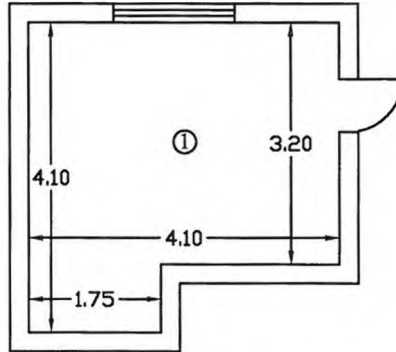

Nr. incapere	Nivel	Denumire incapere	Suprafata utila (mp)	Nr. incapere	Nivel	Denumire incapere	Suprafata utila (mp)
1	parter	camera	14.7				
			Suprafata utila = 14.7 mp				
			Suprafata totala = 14.7 mp				
Executant				Data			
Ing. Vass Alexandru				Ianuarie. 2020			
Receptionat				Data			
				03.03.2020			

RELEVEU APARTAMENT 3

Scara 1:100

Nr. cadastral	Suprafața	Adresa imobilului	
106173	307 mp	Loc. Fagaras, Str. Ciocanului, Nr. 12, Jud. Brasov	
Cartea Funciară nr.	106173	UAT	FAGARAS
Cod unitate individuala (UI)	C1-U3	CF individuala	106173 C1-U3

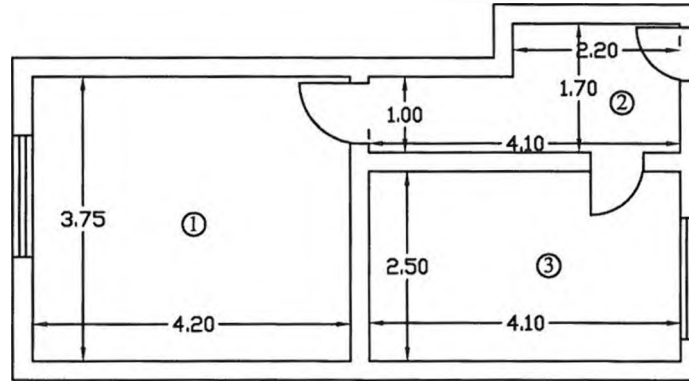

Nr. incapere	Nivel	Denumire incapere	Suprafata utila (mp)	Nr. incapere	Nivel	Denumire incapere	Suprafata utila (mp)
1	parter	camera	15.8	3	parter	bucatarie	10.3
2	parter	hol	5.6				
Suprafata utila = 31.7 mp							
Suprafata totala = 31.7 mp							
Executant				Data			
Ing. Vass Alexandru				Ianuarie, 2020			
Receptionat				Data			
				03.03.2020			

RELEVEU APARTAMENT 4

Scara 1:100

Nr. cadastral	Suprafața	Adresa imobilului	
106173	307 mp	Loc. Fagaras, Str. Ciocanului, Nr. 12, Jud. Brasov	
Cartea Funciară nr.	106173	UAT	FAGARAS
Cod unitate individuala (UI)	C1-U4	CF individuala	106173 C1-U4

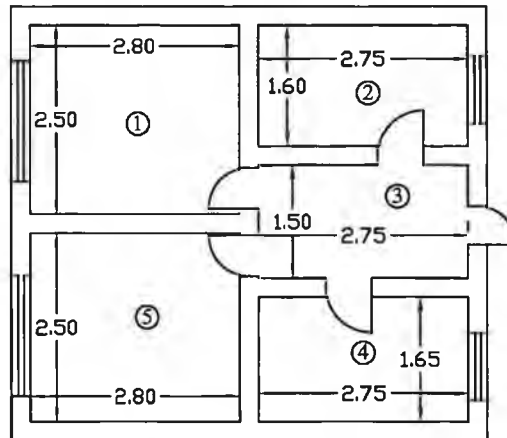

Nr. incapere	Nivel	Denumire incapere	Suprafata utila (mp)	Nr. incapere	Nivel	Denumire incapere	Suprafata utila (mp)
1	parter	camera	7.0	4	parter	camera	4.5
2	parter	bucatarie	4.4	5	parter	camera	7.0
3	parter	hol	4.1				
Suprafata utila = 27.0 mp							
Suprafata totala = 27.0 mp							
Executant				Data			
Ing. Vass Alexandru				Ianuarie. 2020			
Receptionat				Data			
				03.03.2020 			

RELEVEU APARTAMENT 5

Scara 1:100

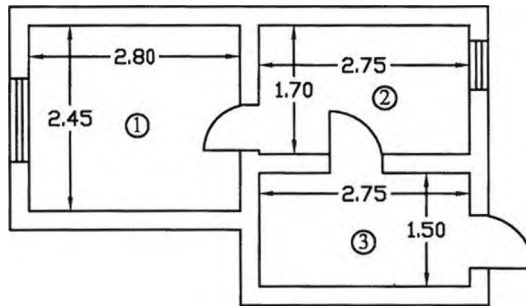

Nr. cadastral	Suprafata	Adresa imobilului	
106173	307 mp	Loc. Fagaras, Str. Ciocanului, Nr. 12, Jud. Brasov	
Cartea Funciara nr.	106173	UAT	FAGARAS
Cod unitate individuala (UI)	C1-U5	CF individuala	106173 C1-U5



Nr. incapere	Nivel	Denumire incapere	Suprafata utila (mp)	Nr. incapere	Nivel	Denumire incapere	Suprafata utila (mp)
1	parter	camera	6.9	3	parter	hol	4.1
2	parter	bucatarie	4.7				

Suprafata utila = 15.7 mp

Suprafata totala = 15.7 mp

Executant	Data
Ing. Vass Alexandru 	Ianuarie. 2020
Receptionat	Data
	03.03.2020 

RELEVEU APARTAMENT 6

Scara 1:100

Nr. cadastral	Suprafața	Adresa imobilului	
106173	307 mp	Loc. Fagaras, Str. Ciocanului, Nr. 12, Jud. Brasov	
Cartea Funciară nr.	106173	UAT	FAGARAS
Cod unitate individuala (UI)	C1-U6	CF individuala	106173 C1-U6

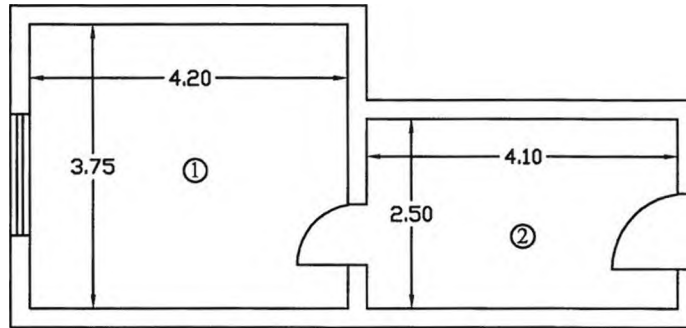

Nr. incapere	Nivel	Denumire incapere	Suprafata utila (mp)	Nr. incapere	Nivel	Denumire incapere	Suprafata utila (mp)
1	parter	camera	15.8	2	parter	bucatarie	10.2
Suprafata utila = 26.0 mp							
Suprafata totala = 26.0 mp							
Executant				Data			
Ing. Vass Alexandru				Ianuarie, 2020			
Receptionat				Data			
				03.03.2020			

RELEVEU APARTAMENT 7

Scara 1:100

Nr. cadastral	Suprafața	Adresa imobilului	
106173	307 mp	Loc. Fagaras, Str. Ciocanului, Nr. 12, Jud. Brasov	
Cartea Funciară nr.	106173	UAT	FAGARAS
Cod unitate individuala (UI)	C1-U7	CF individuala	106173 C1-U7

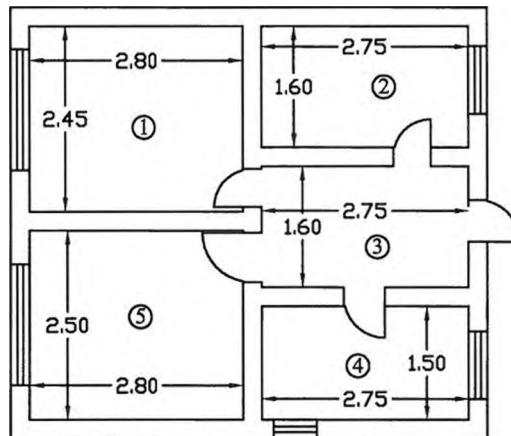

Nr. incapere	Nivel	Denumire incapere	Suprafata utila (mp)	Nr. incapere	Nivel	Denumire incapere	Suprafata utila (mp)
1	parter	camera	6.9	4	parter	camera	4.1
2	parter	bucatarie	4.4	5	parter	camera	7.0
3	parter	hol	4.4				
Suprafata utila = 26.8 mp							
Suprafata totala = 26.8 mp							
Executant				Data			
Ing. Vass Alexandru				Ianuarie, 2020			
Receptionat				Data			
				03.03.2020			

Plan de amplasament și delimitare a imobilului
Scara 1:500

ANEXA Nr. 1.35
la regulament

Nr. cadastral	Suprafața măsurată a imobilului (mp)	Adresa imobilului
106173	307	Loc. Fagaras, Str. Ciocanului, nr. 12, Jud. Brasov
Nr. Cartea Funciară		Unitatea Administrativ Teritoriala (UAT)
106173		FAGARAS

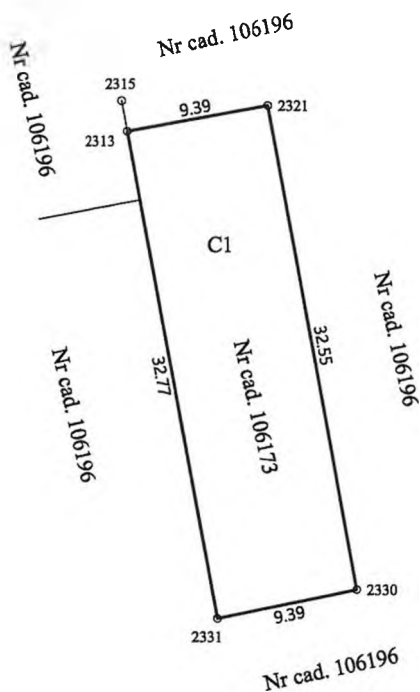

A. Date referitoare la teren			
Nr. parcelă	Categorie de folosinta	Suprafața (mp)	Mentuni
1	curti constructii	307	Delimitat pe toate laturile de catre ziduri de constructie
	Total	307	
B. Date referitoare la construcții			
Cod	Destinatia	Suprafața construita la sol (mp)	Mentuni
C1	CL	307	casa de locuit din caramida in regim P, edificata in anul 1954. Compusa din 11 camere, 5 bucatarii si 4 holuri.
Total	-	307	S construita desfasurata = 307mp
Suprafața totală măsurată a imobilului = 307mp Suprafața din act = 307 mp			
Executant: ing. Vass Alexandru Confirm executarea masuratorilor la teren, corectitudinea intocmirii documentatiei cadastrale si corespondenta acesteia cu realitatea din teren Semnatura si stampila Data: 21.01.2020		Inspector Confirm introducerea imobilului in baza de date integrata si atribuirea numarului cadastral Semnatura si parafa Data: Stampila BCPI	

CONSILIUL LOCAL AL
MUNICIPIULUI FĂGĂRAȘ

54

COMISIA 4
COMISIA PENTRU ACTIVITĂȚI
ȘTIINȚIFICE, ÎNVĂȚĂMÂNT,
CULTE, SĂNĂTATE, CULTURĂ,
PROTECȚIE SOCIALĂ, SPORTIVE
ȘI DE AGREMENT

AVIZ NR. 51 /22.07.2020

În aplicarea prevederilor art.136 din O.U.G.nr.57/2019 privind Codul administrativ
Comisia de specialitate nr.4 **AVIZEAZĂ (NU AVIZEAZĂ)** favorabil proiectul de
hotărâre privind:

- aprobarea dezmembrării în **7 loturi** a imobilului situat în Făgăraș, str.**Ciocanului**,
nr.12, jud.Brașov, identic cu cel înscris în CF.nr.106173 – Fagaras, cu nr.top.106173 cu
teren în suprafață de **307 mp**.

Amendamente propuse:

PREȘEDINTE,
Alexandru Florin

SECRETAR,
Biza Radu

17/30

Cod: F-18

CONSILIUL LOCAL AL
MUNICIPIULUI FĂGĂRAȘ

COMISIA 1
COMISIA DE STUDII, PROGNOZE
ECONOMICO-SOCIALE, BUGET
FINANȚE ȘI ADMINISTRAREA
DOMENIULUI PUBLIC ȘI PRIVAT
AL MUNICIPIULUI

AVIZ NR. 57 /22.07.2020

În aplicarea prevederilor art.136 din O.U.G.nr.57/2019 privind Codul administrativ Comisia de specialitate nr.1 **AVIZEAZĂ (NU AVIZEAZĂ)** favorabil proiectul de hotărâre privind:

- aprobarea dezmembrării în **7 loturi** a imobilului situat în Făgăraș, str.**Ciocanului, nr.12**, jud.Brașov, identic cu cel înscris în CF.nr.106173 – Fagaras, cu nr.top.106173 cu teren în suprafață de **307 mp.**

Amendamente propuse:

A.F.

PREȘEDINTE,
Negrilă Ion

SECRETAR,
Șuteu Marilena

Cod: F-18

CONSILIUL LOCAL AL
MUNICIPIULUI FĂGĂRAȘ

COMISIA 5
COMISIA PENTRU ADMINISTRAȚIA
PUBLICĂ LOCALĂ, JURIDICĂ,
APĂRAREA ORDINII PUBLICE,
RESPECTAREA DREPTURILOR ȘI
LIBERTĂȚILOR CETĂȚENEȘTI,
PROBLEMELE MINORITĂȚILOR

AVIZ NR. 57 / 22.07.2020

În aplicarea prevederilor art.136 din O.U.G.nr.57/2019 privind Codul administrativ
Comisia de specialitate nr.5 **AVIZEAZĂ (NU AVIZEAZĂ)** favorabil proiectul de hotărâre
privind:

- aprobarea dezmembrării în 7 loturi a imobilului situat în Făgăraș, str.**Ciocanului**,
nr.12, jud.Brașov, identic cu cel înscris în CF.nr.106173 – Fagaras, cu nr.top.106173 cu
teren în suprafață de 307 mp.

Amendamente propuse:

AT

PREȘEDINTE,
Bogdan Ion



Cod: F-18

SECRETAR,
Malene Petru



CONSILIUL LOCAL AL
MUNICIPIULUI FĂGĂRAȘ

COMISIA 3
COMISIA PENTRU SERVICII
PUBLICE, PENTRU COMERT
ȘI AGRICULTURĂ

AVIZ NR. 57 / 22.07.2020

În aplicarea prevederilor art.136 din O.U.G.nr.57/2019 privind Codul administrativ
Comisia de specialitate nr.3 **AVIZEAZĂ (NU AVIZEAZĂ)** favorabil proiectul de
hotărâre privind:

- aprobarea dezmembrării în **7 loturi** a imobilului situat în Făgăraș, str.**Ciocanului,**
nr.12, jud.Brașov, identic cu cel înscris în CF.nr.106173 – Fagaras, cu nr.top.106173 cu
teren în suprafață de **307 mp.**

Amendamente propuse:

AVF

PREȘEDINTE,

SECRETAR,
Cârlan Anca

Cod: F-18

CONSILIUL LOCAL AL
MUNICIPIULUI FĂGĂRAȘ

COMISIA 2
COMISIA DE ORGANIZARE ȘI
DEZVOLTARE URBANISTICĂ,
REALIZAREA LUCRĂRILOR
PUBLICE, PROTECȚIA MEDIULUI
ÎNCONJURĂTOR, CONSERVAREA
MONUMENTELOR ISTORICE ȘI DE
ARHITECTURĂ

AVIZ NR. 51 / 21.07.2020

În aplicarea prevederilor art.136 din O.U.G.nr.57/2019 privind Codul administrativ
Comisia de specialitate nr.2 **AVIZEAZĂ (NU AVIZEAZĂ)** favorabil proiectul de hotărâre
privind:

- aprobarea dezmembrării în 7 **loturi** a imobilului situat în Făgăraș, str.**Ciocanului**,
nr.12, jud.Brașov, identic cu cel înscris în CF.nr.106173 – Fagaras, cu nr.top.106173 cu
teren în suprafață de **307 mp.**

Amendamente propuse:

PREȘEDINTE,
Ercău Bruno



Cod: F-18

SECRETAR,
Suciu Andreea



CONSILIUL LOCAL AL
MUNICIPIULUI FĂGĂRAȘ

COMISIA 6
COMISIA DE TURISM, RELAȚII
EXTERNE ȘI INTEGRARE
EUROPEANĂ

AVIZ NR. 57 / 21.07.2020

În aplicarea prevederilor art.136 din O.U.G.nr.57/2019 privind Codul administrativ
Comisia de specialitate nr.6 **AVIZEAZĂ (NU AVIZEAZĂ)** favorabil proiectul de
hotărâre privind:

- aprobarea dezmembrării în 7 loturi a imobilului situat în Făgăraș, str.**Ciocanului**,
nr.12, jud.Brașov, identic cu cel înscris în CF.nr.106173 – Fagaras, cu nr.top.106173 cu
teren în suprafață de 307 mp.

Amendamente propuse:

AK

PREȘEDINTE,
Stengel Norbert



SECRETAR,
Clonț Valentin